



benutzerinformation  
user manual  
gebruiksaanwijzing  
notice d'utilisation

Geschirrspüler  
Dishwasher  
Afwasautomaat  
Lave-vaisselle

LV1515

## INHALT

Sicherheitshinweise	2	Laden von Besteck und Geschirr	10
Gerätebeschreibung	5	Auswählen und Starten eines	
Bedienfeld	5	Spülprogramms	12
Gebrauch des Gerätes	7	Spülprogramme	12
Einstellen des Wasserenthärter	7	Reinigung und Pflege	13
Gebrauch von Salz für Geschirrspüler	8	Was tun, wenn ...	14
Verwendung von Reinigungsmittel und Klarspüler	9	Technische Daten	16
		Umwelttipps	17

Änderungen vorbehalten



## SICHERHEITSHINWEISE

Lesen Sie vor der Montage und Anwendung sorgfältig dieses Handbuch:

- Für Ihre Sicherheit und die Sicherheit Ihres Eigentums.
- Zum Schutz der Umwelt.

Zur korrekten Bedienung des Geräts. Bewahren Sie diese Bedienungsanleitung in der Nähe des Geräts auf, auch wenn Sie dieses an einem anderen Ort aufstellen oder es an eine andere Person weitergeben.

Der Hersteller ist nicht dafür verantwortlich, wenn eine inkorrekte Montage und Verwendung Schäden verursacht.

### Sicherheit von Kindern und schutzbedürftigen Personen

- Lassen Sie keine Personen (einschließlich Kinder) mit eingeschränkten physischen, sensorischen oder geistigen Fähigkeiten, mangelnder Erfahrung oder mangelndem Wissen dieses Gerät benutzen. Solche Personen müssen von einer Person beaufsichtigt oder bei der Bedienung des Geräts angeleitet werden, die für ihre Sicherheit verantwortlich ist.
- Kinder müssen beaufsichtigt werden, so dass sie nicht mit dem Gerät spielen können.
- Halten Sie das Verpackungsmaterial von Kindern fern. Andernfalls besteht Erst- und Verletzungsgefahr.
- Bewahren Sie alle Reinigungsmittel an einem sicheren Ort auf. Reinigungsmittel dürfen nicht in die Hände von Kindern gelangen.
- Halten Sie Kinder und Haustiere vom geöffneten Gerät fern.

### Allgemeine Sicherheitshinweise

- Nehmen Sie keine technischen Änderungen am Gerät vor. Hierdurch besteht Verletzungsgefahr und das Gerät kann beschädigt werden.
- Beachten Sie die Sicherheitsanweisungen des Reinigungsmittelherstellers, um Verätzungen an Augen, Mund oder im Hals zu vermeiden.
- Trinken Sie kein Wasser aus dem Gerät. Es können Reinigungsmittelrückstände im Gerät zurückbleiben.
- Lassen Sie die Gerätetür nicht ohne Beaufsichtigung offen stehen. Damit werden Verletzungen und die von der geöffneten Tür ausgehende Stolpergefahr vermieden.
- Setzen oder stellen Sie sich nie auf die offene Tür.

### Verwendung

- Dieses Gerät ist nur zur Verwendung im Haushalt bestimmt. Verwenden Sie dieses Gerät nicht zu anderen Zwecken, um Verletzungen und Sachschäden zu vermeiden.
- Spülen Sie in diesem Gerät ausschließlich spülmaschinengeeignete Gegenstände.
- Laden Sie keine entflammaren Produkte oder Gegenstände, die mit entflammaren Produkten benetzt sind, in das Gerät und stellen Sie solche nicht in die Nähe oder auf das Gerät. Es besteht Explosions- und Brandgefahr.
- Ordnen Sie Messer und andere spitze Gegenstände mit der Spitze nach unten in den Besteckkorb ein. Wenn dies nicht möglich ist, legen Sie sie horizontal in den Oberkorb oder in den Messerkorb. (Nicht

alle Modelle sind mit einem Messerkorb ausgestattet.)

- Verwenden Sie für Geschirrspüler ausschließlich dafür vorgesehene Produkte (Reinigungsmittel, Salz, Klarspülmittel).
- Die Verwendung von Salzzarten, die nicht für Geschirrspüler vorgesehen sind, kann zur Beschädigung des Wasserenthärters führen.
- Nach den Einfüllen des Speziessalzes ein Spülprogramm laufen lassen. Salzrückstände im Gerät können Korrosion oder ein Loch im Boden des Gerätes verursachen.
- Füllen Sie nie andere Produkte als Klarspülmittel (Reinigungsmittel für Geschirrspüler, Flüssigreiniger) in den Klarspülmittel-Dosierer. Dadurch kann das Gerät beschädigt werden.
- Vergewissern Sie sich, dass die Sprüharme sich ungehindert bewegen können, bevor Sie ein Spülprogramm starten.
- Es kann heißer Dampf aus dem Gerät austreten, wenn Sie die Tür während des Ablaufs eines Spülprogramms öffnen. Dabei besteht die Gefahr von Hautverbrennungen.
- Nehmen Sie kein Geschirr aus dem Gerät, bevor das Spülprogramm beendet ist.

## Reinigung und Pflege

- Schalten Sie das Gerät vor Reinigungsarbeiten immer ab, und ziehen Sie den Netzstecker aus der Steckdose.
- Verwenden Sie keine entflammenden Produkte oder Produkte, die Korrosion verursachen.
- Benutzen Sie den Geschirrspüler nie ohne Filter. Vergewissern Sie sich, dass die Filter ordnungsgemäß eingesetzt sind. Falsch eingesetzte Filter führen zu nicht zufriedenstellenden Spülergebnissen und einer Beschädigung des Gerätes.
- Reinigen Sie das Gerät nicht mit einem Wasser- oder Dampfstrahl. Andernfalls besteht Stromschlaggefahr und das Gerät könnte beschädigt werden.

## Montage

- Achten Sie darauf, dass das Gerät nicht beschädigt ist. Ein beschädigtes Gerät darf nicht montiert oder an das Strom-

netz angeschlossen werden. Wenden Sie sich in diesem Fall an Ihren Händler.

- Entfernen Sie das gesamte Verpackungsmaterial, bevor Sie das Gerät montieren und verwenden.
- Der elektrische Anschluss, die Klempnerarbeiten und die Montage des Geräts dürfen nur von einer qualifizierten Fachkraft ausgeführt werden. Auf diese Weise werden Gebäudeschäden oder Verletzungen vermieden.
- Achten Sie darauf, dass der Netzstecker während der Installation nicht an einer Netzsteckdose angeschlossen ist.
- Bohren Sie keine Löcher ins Gehäuse des Geräts. Dabei könnten hydraulische oder elektrische Bauteile beschädigt werden.
- **Wichtig!** Befolgen Sie die Anweisungen der mit dem Gerät mitgelieferten Montageanleitung bei:
  - Montage des Geräts.
  - Montage der Türverkleidung.
  - Anschluss des Wasserzulaufs und -ablaufs.
- Stellen Sie sicher, dass das Gerät unter und an angrenzenden sicheren Konstruktionen montiert ist.

## Frostschutzmaßnahmen

- Stellen Sie das Gerät nicht an einem Ort auf, an dem die Temperatur unter 0 °C absinken kann.
- Der Hersteller haftet nicht für Frostschäden.

## Wasseranschluss

- Verwenden Sie neue Schläuche und keine gebrauchten Schläuche für den Anschluss an die Wasserversorgung.
- Schließen Sie das Gerät nicht an neue oder lange nicht mehr benutzte Schläuche an, sondern lassen Sie zunächst das Wasser ein paar Minuten durch den Schlauch fließen und schließen Sie erst dann den Zulaufschlauch an.
- Achten Sie darauf, die Wasserschläuche bei der Geräteinstallation nicht zu quetschen oder zu beschädigen.
- Vergewissern Sie sich, dass alle Wasseranschlüsse vollkommen dicht sind, damit kein Wasser austreten kann.

- Prüfen Sie bei der ersten Verwendung des Gerätes, dass die Schläuche keine Wasserlecks aufweisen.
- Der Wasserzulaufschlauch verfügt über ein Sicherheitsventil und eine doppelte Ummantelung mit einem innenliegenden Netzkabel. Der Wasserzulaufschlauch steht nur während des Wasserzulaufs unter Druck. Wenn der Wasserzulaufschlauch eine undichte Stelle aufweist, unterbricht das Sicherheitsventil den Wasserzulauf.
  - Gehen Sie beim Anschluss des Wasserzulaufschlauchs vorsichtig vor:
    - Tauchen Sie den Wasserzulaufschlauch oder das Sicherheitsventil nicht in Wasser.
    - Ziehen Sie sofort den Netzstecker aus der Steckdose, wenn der Wasserzulaufschlauch oder das Sicherheitsventil beschädigt ist.
    - Wenden Sie sich für den Austausch des Wasserzulaufschlauchs mit Sicherheitsventil an den Kundendienst.



**Warnung!** Gefährliche Spannung.

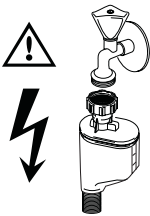

### Elektrischer Anschluss

- Das Gerät muss geerdet sein.
- Stellen Sie sicher, dass die elektrischen Daten auf dem Typenschild den Daten Ihrer Stromversorgung entsprechen.
- Schließen Sie das Gerät nur an eine sachgemäß installierte Schutzkontaktsteckdose an.
- Verwenden Sie keine Mehrfachsteckdosen oder Verlängerungskabel. Es besteht Brandgefahr.
- Ersetzen oder wechseln Sie nicht selbst das Netzkabel. Wenden Sie sich hierzu an den Kundendienst.
- Achten Sie darauf, den Netzstecker und das Netzkabel hinter dem Gerät nicht zu quetschen oder zu beschädigen.

- Stellen Sie sicher, dass der Netzstecker nach der Montage noch zugänglich ist.
- Ziehen Sie nicht am Netzkabel, wenn Sie das Gerät vom Stromnetz trennen möchten, sondern ziehen Sie dazu immer direkt am Netzstecker.

### Kundendienst

- Nur qualifizierte Fachkräfte dürfen an dem Gerät Reparaturarbeiten durchführen. Wenden Sie sich hierzu an den Kundendienst.
- Es dürfen nur Originalersatzteile verwendet werden.

### Entsorgung des Geräts

- Um das Risiko von Verletzungen oder Sachschäden zu vermeiden:
  - Ziehen Sie den Netzstecker aus der Netzsteckdose.
  - Schneiden Sie das Netzkabel ab und entsorgen Sie es.
  - Entfernen Sie den Türschnappverschluss, damit Kinder oder Haustiere nicht in dem Gerät eingeschlossen werden können. Andernfalls besteht Erstickungsgefahr.
  - Entsorgen Sie das Gerät bei Ihrer örtlichen Abfallentsorgungsstelle.



**Warnung! Die Geschirrspüler-Reinigungsmittel sind gefährlich und können Korrosion verursachen!**

- Bei Unfällen mit diesen Reinigungsmitteln konsultieren Sie umgehend einen Arzt.
- Sollte Reinigungsmittel in den Mund gelangen, konsultieren Sie umgehend einen Arzt.
- Sollte das Reinigungsmittel in die Augen gelangen, konsultieren Sie umgehend einen Arzt und spülen Sie die Augen mit Wasser aus.
- Bewahren Sie die Reinigungsmittel an einem sicheren Ort außerhalb der Reichweite von Kindern auf.
- Lassen Sie die Gerätetür nicht offen stehen, solange sich Reinigungsmittel im Reinigungsmittelbehälter befindet.
- Füllen Sie das Gerät erst mit Reinigungsmittel, kurz bevor Sie ein Spülprogramm starten.

## GERÄTEBESCHREIBUNG

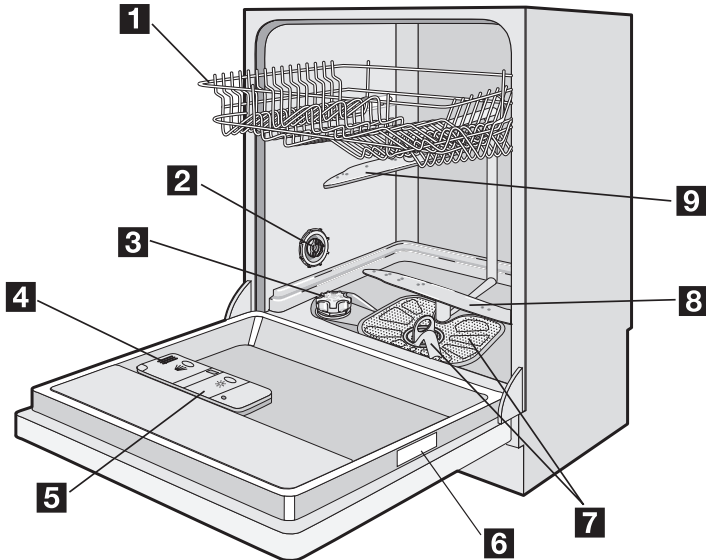

**1** Oberkorb

**2** Wasserhärtestufen-Wähler

**3** Salzbehälter

**4** Reinigungsmittelbehälter

**5** Klarspülmittel-Dosierer

**6** Typenschild

**7** Filter

**8** Unterer Sprüharm

**9** Oberer Sprüharm

## BEDIENFELD

**i** Die Bedienelemente befinden sich oben auf dem Bedienfeld. Lassen Sie

die Tür einen Spaltbreit offen stehen, um sie zu erreichen.

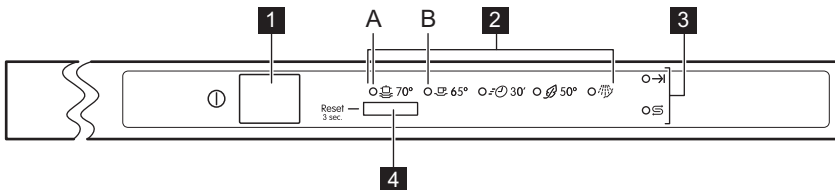

**1** Ein-/Aus-Taste

**2** Programm-Kontrolllampen

**3** Kontrolllampen

**4** Programmwahltaste

## Kontrolllampen



Programmende-Kontrolllampe. Leuchtet auf, wenn:

- Das Spülprogramm beendet ist.
- Sie die Wasserenthärterstufe einstellen.
- Sie die akustischen Signalen aktivieren/deaktivieren.
- Eine Fehlfunktion des Geräts auftritt.



Salz-Kontrolllampe. Leuchtet auf, wenn der Salzbehälter aufgefüllt werden muss. <sup>1)</sup>  
Die Salz-Kontrolllampe kann nach dem Nachfüllen von Salz noch einige Stunden leuchten. Dies hat jedoch keine unerwünschte Auswirkung auf den Gerätebetrieb.

*1) Während eines laufenden Spülprogramms leuchtet die Kontrolllampe für Salz nie auf, auch wenn der Salzbehälter leer ist.*

### Ein-/Aus-Taste

Drücken Sie diese Taste, um das Gerät ein- und auszuschalten.

Siehe Kapitel „Auswählen und Starten eines Spülprogramms“.

### Programm-Kontrolllampen A und B

Diese Kontrolllampen haben noch eine Zusatzfunktion bei:

- Der Einstellung des Wasserenthärters
- Der Aktivierung/Deaktivierung der akustischen Signale

### Signaltöne

Ein akustisches Signal ertönt, wenn:

- Das Spülprogramm beendet ist.
- Das Gerät eine Fehlfunktion aufweist.



Werkseitige Einstellung: Ein.

### ProgrammwahltaSte

Mit dieser Taste können Sie:

- Ein Spülprogramm wählen.
- Die Wasserenthärterstufe einstellen.
- Die akustischen Signale aktivieren/deaktivieren.
- Ein laufendes Spülprogramm abbrechen.

### Deaktivierung der akustischen Signale:

1. Schalten Sie das Gerät ein.
2. Stellen Sie sicher, dass sich das Gerät im Einstellmodus befindet.
3. Halten Sie die ProgrammwahltaSte so lange gedrückt, bis die Programm-Kontrolllampe (A) blinkt und die Programm-Kontrolllampe (B) leuchtet.
4. Drücken Sie die ProgrammwahltaSte sofort noch einmal.

Die Programm-Kontrolllampe (A) leuchtet und die Programm-Kontrolllampe (B) blinkt.

Nach einigen Sekunden erlischt die Programm-Kontrolllampe (A) und die Programmende-Kontrolllampe leuchtet. Die Programm-Kontrolllampe (B) blinkt weiterhin.

5. Drücken Sie die ProgrammwahltaSte erneut, die Programmende-Kontrolllampe erlischt. Die akustischen Signale sind deaktiviert.
6. Schalten Sie das Gerät zur Bestätigung aus.

### Einstellmodus

#### Das Gerät muss sich für folgende

#### Funktionen im Einstellmodus befinden:

- Zum Einstellen und Starten eines Spülprogramms
- Zur elektronischen Einstellung der Wasserenthärterstufe
- Zur Aktivierung/Deaktivierung der akustischen Signale

#### Schalten Sie das Gerät ein. Das Gerät ist im Einstellmodus wenn:

- Alle Programm-Kontrolllampen erloschen sind.
- Die Programmende-Kontrolllampe blinkt.

#### Schalten Sie das Gerät ein. Das Gerät ist nicht im Einstellmodus wenn:

- Nur eine Programm-Kontrolllampe leuchtet.
  - Brechen Sie das Programm ab, um in den Einstellmodus zurückzukehren.

### Aktivierung der akustischen Signale:

1. Zur erneuten Aktivierung der akustischen Signale führen Sie die Schritte (1) bis (4) durch. Die Programm-Kontrolllampe (A) erlischt, und die Programmende-Kontrolllampe ist deaktiviert. Die Pro-

- gramm-Kontrolllampe (B) blinkt weiterhin.
- Drücken Sie noch einmal die Programmwahltaste. Die Programmende-

- Kontrolllampe leuchtet auf. Die akustischen Signale sind aktiviert.
- Schalten Sie das Gerät zur Bestätigung aus.

## GEBRAUCH DES GERÄTES

- Prüfen Sie, ob die Einstellung des Wasserenthärters der Wasserhärte in Ihrem Gebiet entspricht. Andernfalls stellen Sie ihn entsprechend ein.
- Füllen Sie den Salzbehälter mit Geschirrspülsalz.
- Füllen Sie den Klarspülmittel-Dosierer mit Klarspülmittel auf.
- Ordnen Sie Geschirr und Besteck in den Geschirrspüler ein.
- Stellen Sie je nach Spülgut und Verschmutzungsgrad das passende Spülprogramm ein.
- Füllen Sie den Reinigungsmittelbehälter mit der passenden Menge an Reinigungsmittel.
- Starten Sie das Spülprogramm.

## EINSTELLEN DES WASSERENTHÄRTERS

Der Wasserenthärter hält die im Wasser enthaltenen Minerale und Salze zurück. Diese Minerale und Salze können das Gerät beschädigen.

Stellen Sie den Wasserenthärter ein, wenn die Einstellung nicht der Wasserhärte in Ihrem Gebiet entspricht.

Wenden Sie sich an Ihr örtliches Wasserversorgungsunternehmen, um die Wasserhärte in Ihrem Gebiet zu erfahren.

Deutscher Wasserhärtegrad (dH°)	Wasserhärte			Wasserhärteeinstellung	
	Französischer Wasserhärtegrad (°TH)	mmol/l	Clarke-Werte	manuell	elektronisch
51 - 70	91 - 125	9,1 - 12,5	64 - 88	2 <sup>1)</sup>	10
43 - 50	76 - 90	7,6 - 9,0	53 - 63	2 <sup>1)</sup>	9
37 - 42	65 - 75	6,5 - 7,5	46 - 52	2 <sup>1)</sup>	8
29 - 36	51 - 64	5,1 - 6,4	36 - 45	2 <sup>1)</sup>	7
23 - 28	40 - 50	4,0 - 5,0	28 - 35	2 <sup>1)</sup>	6
19 - 22	33 - 39	3,3 - 3,9	23 - 27	2 <sup>1)</sup>	5 <sup>1)</sup>
15 - 18	26 - 32	2,6 - 3,2	18 - 22	1	4
11 - 14	19 - 25	1,9 - 2,5	13 - 17	1	3
4 - 10	7 - 18	0,7 - 1,8	5 - 12	1	2
< 4	< 7	< 0,7	< 5	1 <sup>2)</sup>	1 <sup>2)</sup>

1) Werkseinstellung

2) Verwenden Sie kein Salz bei diesen Werten.

**i** Sie müssen den Wasserenthärter manuell und elektronisch einstellen.

### Manuelle Einstellung

Drehen Sie den Wasserhärtestufen-Wähler auf die Stufe 1 oder 2 (siehe Tabelle).

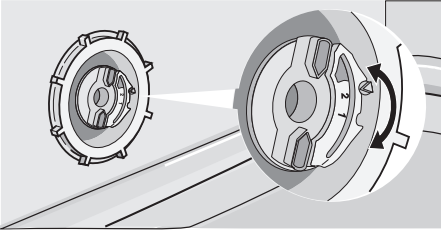

### Elektronische Einstellung

1. Schalten Sie das Gerät ein.
2. Stellen Sie sicher, dass sich das Gerät im Einstellmodus befindet.
3. Halten Sie die Programmwahltaste so lange gedrückt, bis die Programm-Kontrolllampe (A) blinkt und die Programm-Kontrolllampe (B) leuchtet.
4. Drücken Sie die Programmwahltaste, wenn die Programm-Kontrolllampe (B) erlischt und die Programm-Kontrolllampe zu blinken beginnt. Die Pro-

gramm-Kontrolllampe (A) blinkt weiterhin. Die elektronische Einstellung für den Wasserenthärter ist aktiviert.

5. Die Programmende-Kontrolllampe zeigt die Einstellung des Wasserenthärters an. Die Anzahl der Blinkzeichen der Programmende-Kontrolllampe entspricht der Wasserhärtestufe (Beispiel: 5 Blinkzeichen, Pause, 5 Blinkzeichen = Härtestufe 5.)
6. Drücken Sie zur Änderung der Einstellung die Programmwahltaste. Drücken Sie zur Einstellungsänderung wiederholt die Programmwahltaste. Durch Drücken der Programmwahltaste wird die Härtestufe erhöht.
7. Schalten Sie das Gerät zur Bestätigung aus.

**i** Wenn der Wasserenthärter elektronisch auf Stufe 1 eingestellt ist, bleibt die Salzkontrollleuchte dunkel.

## GEBRAUCH VON SALZ FÜR GESCHIRRSPÜLER

### So füllen Sie den Salzbehälter:

1. Drehen Sie den Deckel gegen den Uhrzeigersinn und öffnen Sie den Salzbehälter.
2. Füllen Sie den Salzbehälter mit 1 Liter Wasser (nur wenn Sie zum ersten Mal Salz einfüllen).
3. Verwenden Sie den Trichter, um den Salzbehälter zu füllen.
4. Entfernen Sie das Salz, das sich um die Öffnung des Salzbehälters herum angesammelt hat.
5. Drehen Sie den Deckel im Uhrzeigersinn, um den Salzbehälter zu schließen.

**i** Es ist normal, dass beim Befüllen mit Salz Wasser aus dem Salzbehälter überläuft.

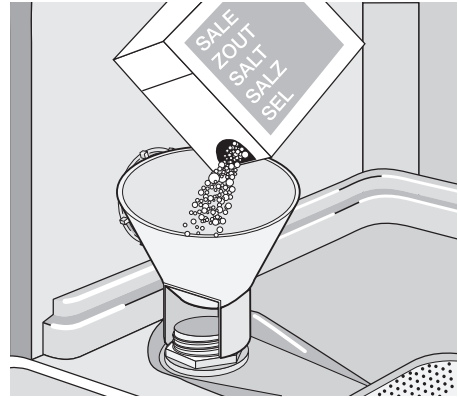

## VERWENDUNG VON REINIGUNGSMITTEL UND KLARSPÜLER

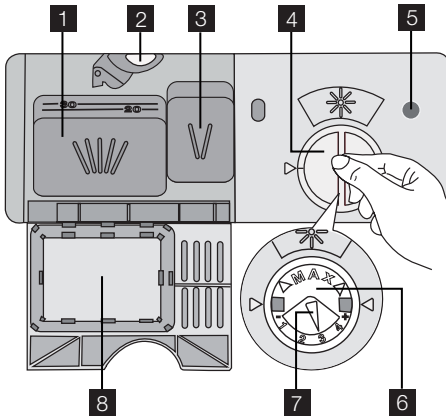

### Gebrauch von Reinigungsmittel

-  Um die Umwelt zu schützen, verwenden Sie nicht mehr als die korrekte Reinergermenge. Beachten Sie die Empfehlungen des Reinigungsmittelherstellers auf der Reinigerpackung.

Gehen Sie wie folgt vor, um den Reinigungsmittelbehälter zu füllen:

1. Drücken Sie zum Öffnen des Deckels vom Reinigungsmittelbehälter **2** den Entriegelungsknopf **8**.
2. Füllen Sie das Reinigungsmittel in den Behälter **1**.
3. Wenn das Spülprogramm einen Vorspülgang hat, füllen Sie eine kleine Menge Reinigungsmittel in das Vorspülbehälter **3**.
4. Wenn Sie Geschirrspüler-Tabs verwenden, legen Sie diese in den Reinigungsmittelbehälter **1**.
5. Schließen Sie den Reinigungsmittelbehälter, indem Sie auf den Deckel drücken, bis er einrastet.

-  Reinigungsmittel unterschiedlicher Marken lösen sich unterschiedlich schnell auf. Einige Geschirrspüler-Tabs erbringen bei kurzen Spülprogrammen keine optimalen Ergebnisse. Wählen Sie lange Spülprogramme, wenn Sie Geschirrspüler-Tabs verwenden, damit

sich das Reinigungsmittel vollständig auflösen kann.

### Gebrauch von Klarspülmittel

-  Klarspülmittel ermöglichen das Trocknen des Geschirrs ohne Streifen und Flecken. Der Klarspülmittel-Dosierer fügt während des letzten Spülgangs automatisch Klarspülmittel hinzu.

Gehen Sie wie folgt vor, um den Klarspülmittel-Dosierer aufzufüllen:

1. Zum Öffnen des Klarspülmittel-Dosierers drehen Sie die Kappe **4** nach links.
  2. Füllen Sie den Klarspülmittel-Dosierer **6** mit Klarspülmittel auf. Die Markierung „max“ zeigt den maximalen Pegel an.
  3. Wischen Sie verschüttetes Klarspülmittel mit einem saugfähigen Tuch auf, um zu große Schaumbildung während des Spülprogramms zu vermeiden.
  4. Zum Schließen des Klarspülmittel-Dosierers setzen Sie die Verschlusskappe auf und drehen Sie sie im Uhrzeigersinn.
-  Füllen Sie den Klarspüldosierer auf, wenn die Anzeige für den Klarspüler **5** durchsichtig wird.

### Einstellung der Klarspülmitteldosierung

Werkseitige Einstellung: Stufe 3.

Sie können den Klarspülmittel-Dosierer auf die Stufen 1 (niedrigste Dosierung) bis 4 (höchste Dosierung) einstellen.

Drehen Sie die Klarspüldosierwähler **7**, um die Dosierung zu erhöhen oder zu senken.

### Verwendung von Kombi-Reinigertabletten

Diese Tabletten enthalten das Reinigungsmittel, Klarspülmittel und Geschirrspülsalz. Einige Tabletten-Sorten können auch andere Zusätze enthalten.

Wenn Sie Tabletten verwenden, die Salz und Klarspülmittel enthalten, müssen der

Salzbehälter und Klarspülmittel-Dosierer nicht zusätzlich befüllt werden.

Vergewissern Sie sich, dass diese Tabletten für die Wasserhärte in Ihrer Region geeignet sind (siehe hierzu die Anweisungen auf der Produktverpackung).

1. Stellen Sie den Wasserenthärter auf die niedrigste Stufe ein. Beachten Sie den Abschnitt „Einstellen des Wasserenthärters“.
2. Bringen Sie den Klarspülmittel-Dosierer auf die niedrigste Einstellung. Siehe hierzu Abschnitt „Gebrauch von Reinigungsmittel und Klarspülmittel“.

### Wieder Reinigungsmittel, Salz und Klarspülmittel separat verwenden

1. Füllen Sie den Salzbehälter und den Klarspülmittel-Dosierer auf.
2. Stellen Sie den Wasserenthärter auf die höchste Stufe ein.
3. Starten Sie ein Spülprogramm ohne Geschirr.
4. Stellen Sie den Wasserenthärter nach Ablauf des Spülprogramms auf die Wasserhärte in Ihrer Region ein.
5. Stellen Sie die Menge des Klarspülmittels ein.

## LADEN VON BESTECK UND GESCHIRR

### Hinweise und Tipps

- Spülen Sie in diesem Gerät keine Gegenstände, die Wasser aufnehmen können (Schwämme, Geschirrtücher usw.).
- Entfernen Sie Speisereste vom Geschirr.
- Weichen Sie eingebrannte Essensreste ein.
- Ordnen Sie hohle Gefäße (z. B. Tassen, Gläser, Pfannen) mit der Öffnung nach unten ein.
- Achten Sie darauf, dass sich kein Wasser in Behältern oder Schüsseln sammeln kann.
- Stellen Sie sicher, dass das Geschirr und das Besteck nicht aneinander haften.
- Achten Sie darauf, dass die Gläser einander nicht berühren.
- Ordnen Sie kleine Gegenstände in den Besteckkorb ein.
- Mischen Sie Löffel mit anderem Besteck, so können sie nicht zusammenkleben.
- Achten Sie beim Einordnen des Spülguts darauf, dass das Wasser die Oberflächen aller Geschirteile erreicht.
- Ordnen Sie leichte Gegenstände in den Oberkorb ein. Achten Sie darauf, dass diese nicht verrutschen können.
- Auf Kunststoffgegenständen und Geschirr mit Antihaffbeschichtung sammeln sich oftmals Wassertropfen.

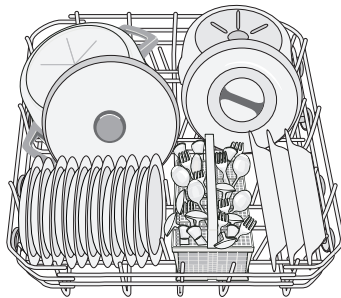
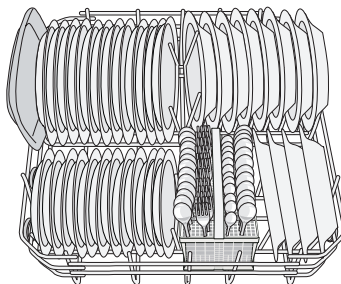

### Besteckkorb

Stellen Sie Gabeln und Löffel mit den Griffen nach unten hinein.

Stellen Sie Messer mit den Griffen nach oben hinein.

### Unterkorb

Stellen Sie Töpfe, Deckel, Teller, Salatschüsseln und Besteck in den Unterkorb. Ordnen Sie Servierplatten und große Deckel am Rand des Unterkorbs an.

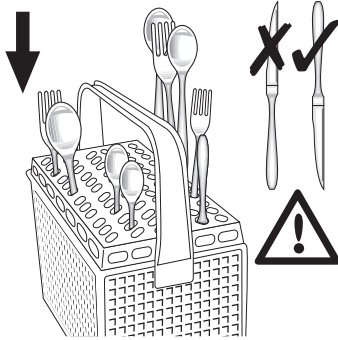

Mischen Sie Löffel mit anderem Besteck, so können sie nicht zusammenkleben. Verwenden Sie das Besteckgitter. Wenn die Abmessungen des Bestecks die Verwendung des Besteckgitters nicht zulassen, entfernen Sie es.

### Oberkorb

Der Oberkorb ist zur Aufnahme von Tellern (bis zu 24 cm Durchmesser), Saucieren, Salatschüsseln, Tassen, Gläsern, Töpfen und Deckeln bestimmt. Ordnen Sie das Spülgut so an, dass das Wasser die Oberflächen aller Geschirrtteile erreicht.

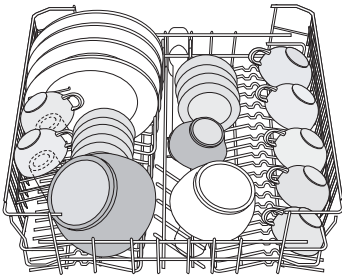

Langstielige Gläser können mit dem Stiel nach oben in die Tassenablagen gestellt werden. Für größeres Geschirr können die Tassenablagen nach oben umgeklappt werden.

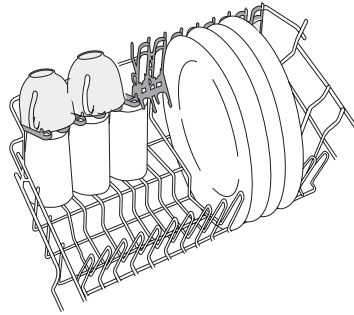

### Höhenverstellung des Oberkorbs

Der Oberkorb kann für eine flexiblere Beladung in zwei verschiedenen Höhen in den Geschirrspüler eingeschoben werden.

**!** **Vorsicht!** Nehmen Sie die Höhenverstellung vor dem Beladen des Oberkorbs vor.

Maximale Geschirrhöhe im:		
	Oberkorb	Unterkorb
Obere Stellung	20 cm	31 cm
Untere Stellung	24 cm	27 cm

Gehen Sie wie folgt vor, um den Oberkorb in die obere Position zu verstellen:

1. Ziehen Sie die vorderen Anschläge (A) heraus.
2. Ziehen Sie den Korb heraus.

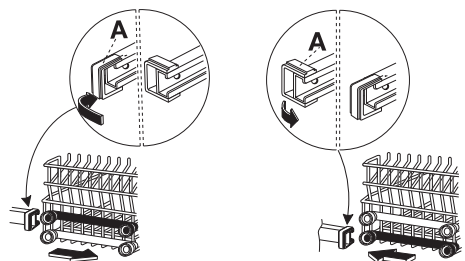

3. Bringen Sie den Korb in die obere Position.
4. Bringen Sie die vorderen Anschläge (A) wieder an der ursprünglichen Stelle an.

**!** **Vorsicht!** Stellen Sie keine Tassen auf die Tassenablage, wenn sich der Korb in der oberen Position befindet.

## AUSWÄHLEN UND STARTEN EINES SPÜLPROGRAMMS

### Start eines Spülprogramms

1. Schalten Sie das Gerät ein. Stellen Sie sicher, dass sich das Gerät im Einstellmodus befindet.
2. Um ein Spülprogramm einzustellen, drücken Sie die Programmwahltaste so oft, bis die Kontrolllampe des gewünschten Programms aufleuchtet.
3. Schließen Sie die Tür des Gerätes und das Spülprogramm startet automatisch.

### Unterbrechung eines Spülprogramms

- Öffnen Sie die Tür des Gerätes.
  - Das Spülprogramm stoppt.
- Schließen Sie die Gerätetür.
  - Das Spülprogramm wird an der Stelle fortgesetzt, an der es unterbrochen wurde.

### Abbrechen des Spülprogramms

Wenn das Spülprogramm noch nicht gestartet ist, können Sie die Auswahl ändern. Um die Auswahl bei laufendem Spülprogramm zu ändern, müssen Sie das Programm zuerst abbrechen.

1. Öffnen Sie die Tür des Geräts.
2. Halten Sie die Programmwahltaste gedrückt, bis die Programm-Kontrolllampe

erlischt und die Programmende-Kontrolllampe zu blinken beginnt.



Bevor Sie ein neues Spülprogramm starten, kontrollieren Sie, ob der Reinigungsmittelbehälter gefüllt ist.

### Ende des Spülprogramms

Nach Ablauf des Spülprogramms ertönt eine Signaltonfolge.

1. Öffnen Sie die Tür des Geräts.
  - Die Programmendeanzeige leuchtet auf.
2. Schalten Sie das Gerät aus.

### Entnehmen des Spülguts

- Lassen Sie das Geschirr abkühlen, bevor Sie es aus dem Geschirrspüler entnehmen. Heißes Geschirr ist stoßempfindlich.
- Entladen Sie zuerst den Unter- und dann den Oberkorb.
- An den Innenseiten und an der Gerätetür kann sich Wasser niederschlagen, da sich Edelstahl schneller abkühlt als das Geschirr.





## SPÜLPROGRAMME

Programm	Verschmutzungsgrad	Spülgut	Programmbeschreibung
70°	Stark verschmutzt	Geschirr, Besteck, Töpfe und Pfannen	Vorspülgang Hauptspülgang 70 °C Spülgänge Trocknen
65°	Normal verschmutzt	Geschirr und Besteck	Vorspülgang Hauptspülgang 65 °C Spülgänge Trocknen
30' 1)	Vor kurzem benutztes Geschirr	Geschirr und Besteck	Hauptspülgang 65 °C Spülgang
50° 2)	Normal verschmutzt	Geschirr und Besteck	Vorspülgang Hauptspülgang 50 °C Spülgänge Trocknen

Programm	Verschmutzungsgrad	Spülgut	Programmbeschreibung
	Verwenden Sie dieses Programm zum schnellen Abspülen des Geschirrs. Damit wird vermieden, dass sich Essensreste am Geschirr festsetzen und schlechte Gerüche aus dem Gerät entweichen. Verwenden Sie für dieses Programm kein Reinigungsmittel.		Spülgang

- 1) Mit diesem Programm können Sie vor kurzem benutztes Geschirr spülen. Sie erhalten ein gutes Spülergebnis in einer kurzen Zeit.
- 2) Dies ist das Standardprogramm für Prüfinstitute. Dieses Programm gewährleistet den wirtschaftlichsten Wasser- und Energieverbrauch für normal verschmutztes Geschirr und Besteck. Informationen zu den Testdaten finden Sie in der mitgelieferten Broschüre.

### Verbrauchswerte

Programm	Programmdauer (in Minuten)	Energie (kWh)	Wasser (in Litern)
 70°	85-95	1,8-2,0	22-25
 65°	100-110	1,4-1,6	19-21
 30'	30	0,9	9
 50°	130-140	1,0-1,2	14-16
	12	0,1	5

**i** Druck und Temperatur des Wassers, die Schwankungen in der Stromversor-

gung und die Geschirrmenge können diese Werte verändern.

## REINIGUNG UND PFLEGE

### Entfernen und Reinigen der Filter

Verschmutzte Filter beeinträchtigen das Spülergebnis.

Der Geschirrspüler hat 3 Filter:

1. Grobfilter (A)
2. Mikrofilter (B)
3. Flachfilter (C)

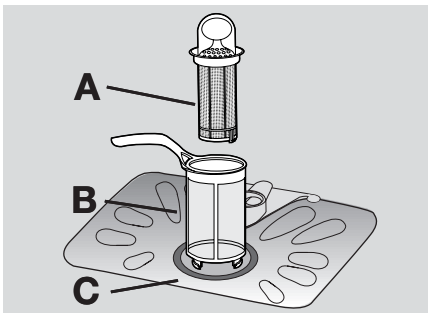

1. Um das Filtersystem zu entriegeln, drehen Sie den Griff des Mikrofilters (B) etwa 1/4 Drehung gegen den Uhrzeigersinn.

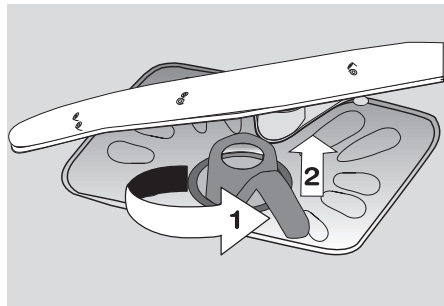

2. Nehmen Sie das Filtersystem heraus.
3. Fassen Sie den Grobfilter (A) am Handgriff mit dem Loch.

4. Nehmen Sie den Grobfilter (A) aus dem Mikrofilter (B).
5. Nehmen Sie den Flachfilter (C) unten aus dem Gerät heraus.

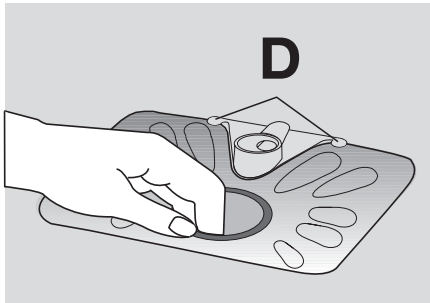

6. Reinigen Sie die Filter unter fließendem Wasser.
7. Setzen Sie den Flachfilter (C) wieder in der ursprünglichen Position ein. Vergewissern Sie sich, dass er korrekt unter den beiden Führungen (D) sitzt.

8. Setzen Sie den Grobfilter (A) in den Mikrofilter (B) ein und drücken Sie die Filter zusammen.
9. Setzen Sie das Filtersystem wieder ein.
10. Um das Filtersystem zu verriegeln, drehen Sie den Griff des Mikrofilters (B) im Uhrzeigersinn, bis er einrastet.

**Reinigen der Sprüharme**

Bauen Sie die Sprüharme nicht aus. Falls die Löcher in den Sprüharmen verstopft sind, reinigen Sie sie mit einem Cocktailspeiß.

**Reinigen der Außenseiten**

Reinigen Sie die Außenseiten und das Bedienfeld des Gerätes mit einem weichen, feuchten Tuch. Verwenden Sie ausschließlich Neutralreiniger. Benutzen Sie keine Scheuermittel, Metallschwämmchen oder Lösungsmittel (Azeton usw.).

**WAS TUN, WENN ...**

Das Gerät startet nicht oder stoppt während des Betriebs. Versuchen Sie zuerst eine Lösung für das Problem zu finden (beachten Sie die Tabelle). Ist dies nicht möglich, wenden Sie sich an den Kundendienst.

**Bei einigen Störungen blinken die Kontrolllampen und zeigen so einen Alarmcode an.**

Alarmcode	Störung
<ul style="list-style-type: none"> <li>• Die Programmanzeige blinkt kontinuierlich.</li> <li>• Die Kontrolllampe Programmende blinkt einmal.</li> </ul>	Es läuft kein Wasser in das Gerät.
<ul style="list-style-type: none"> <li>• Die Programmanzeige blinkt kontinuierlich.</li> <li>• Die Kontrolllampe Programmende blinkt zwei Mal.</li> </ul>	Das Gerät pumpt das Wasser nicht ab.
<ul style="list-style-type: none"> <li>• Die Programmanzeige blinkt kontinuierlich.</li> <li>• Die Programmende-Kontrolllampe blinkt drei Mal.</li> </ul>	Die Aquasafe-Einrichtung ist ausgelöst.

**! Warnung!** Schalten Sie das Gerät aus, bevor Sie die Überprüfungen vornehmen.

Störung	Mögliche Ursache	Mögliche Abhilfe
Es läuft kein Wasser in das Gerät.	Der Wasserhahn ist blockiert oder durch Kalkablagerungen verstopft.	Reinigen Sie den Wasserhahn.
	Der Wasserdruck ist zu niedrig.	Wenden Sie sich an Ihr örtliches Wasserversorgungsunternehmen.
	Der Wasserhahn ist geschlossen.	Drehen Sie den Wasserhahn auf.

Störung	Mögliche Ursache	Mögliche Abhilfe
	Der Filter im Wasserzulaufschlauch ist verstopft.	Reinigen Sie den Filter.
	Der Wasserzulaufschlauch ist nicht richtig angeschlossen.	Vergewissern Sie sich, dass die Schlauchverbindung in Ordnung ist.
	Der Wasserzulaufschlauch ist beschädigt.	Vergewissern Sie sich, dass der Wasserzulaufschlauch nicht beschädigt ist.
Das Gerät pumpt das Wasser nicht ab.	Der Siphon ist verstopft.	Reinigen Sie den Siphon.
	Der Wasserablaufschlauch ist nicht richtig angeschlossen.	Vergewissern Sie sich, dass die Schlauchverbindung in Ordnung ist.
	Der Wasserablaufschlauch ist beschädigt.	Vergewissern Sie sich, dass der Wasserablaufschlauch keine Beschädigungen aufweist.
Die Aquasafe-Einrichtung ist in Betrieb.		Drehen Sie den Wasserhahn zu und wenden Sie sich an den Kundendienst.
Das Spülprogramm startet nicht.	Die Gerätetür ist offen.	Schließen Sie die Gerätetür.
	Der Netzstecker steckt nicht richtig in der Steckdose.	Stecken Sie den Netzstecker richtig in die Steckdose.
	Die Sicherung im Sicherungskasten ist durchgebrannt.	Setzen Sie eine neue Sicherung ein.

Schalten Sie das Gerät nach der Überprüfung wieder ein. Das Programm wird an der Stelle fortgesetzt, an der es unterbrochen wurde.

Tritt die Störung erneut auf, wenden Sie sich an den Kundendienst.

Wenn das Display andere Alarmcodes anzeigt, wenden Sie sich an den Kundendienst.

Die vom Kundendienst benötigten Daten finden Sie auf dem Typenschild.

Notieren Sie folgende Daten:

- Modell (MOD.) .....
- ....
- Produktnummer (PNC) .....
- Seriennummer (S.N.) .....

### Die Spül- und Trocknungsergebnisse sind nicht zufriedenstellend

Problem	Mögliche Ursache	Mögliche Abhilfe
Das Geschirr ist nicht sauber.	Das ausgewählte Spülprogramm ist für das Spülgut und den Verschmutzungsgrad nicht geeignet.	Stellen Sie sicher, dass für das Spülgut und den Verschmutzungsgrad das geeignete Spülprogramm ausgewählt wird.
	Die Körbe waren nicht richtig beladen, so dass das Wasser nicht alle Oberflächen berührte.	Beladen Sie die Körbe richtig.

Problem	Mögliche Ursache	Mögliche Abhilfe
	Aufgrund falsch angeordneten Spülguts konnten sich die Sprüharme nicht frei drehen.	Stellen Sie sicher, dass die Sprüharme nicht durch eine inkorrekte Beladung blockiert werden.
	Die Filter sind verschmutzt, nicht richtig montiert oder nicht korrekt eingesetzt.	Kontrollieren Sie, ob die Filter sauber, richtig montiert und korrekt eingesetzt sind.
	Die Reinigungsmittelmenge war nicht ausreichend oder es wurde kein Reinigungsmittel verwendet.	Stellen Sie sicher, dass die Reinigungsmittelmenge ausreichend ist.
Kalkablagerungen auf dem Geschirr.	Der Salzbehälter ist leer.	Füllen Sie den Salzbehälter mit Geschirrspülsalz.
	Falsche Einstellung des Wasserenthärter.	Stellen Sie den Wasserenthärter entsprechend ein.
	Die Verschlusskappe des Salzbehälters ist nicht richtig geschlossen.	Stellen Sie sicher, dass der Salzbehälter richtig geschlossen ist.
Schlieren, Streifen, milchige Flecken oder blauschimmerner Belag auf Gläsern und Geschirr.	Klarspülmitteldosierung zu hoch.	Klarspülmitteldosierung verringern.
Flecken von getrockneten Wassertropfen auf Gläsern und Geschirr.	Klarspülmitteldosierung zu niedrig.	Klarspülmitteldosierung erhöhen.
	Die Ursache kann auch beim Reinigungsmittel liegen.	Verwenden Sie eine andere Reinigungsmittelmarke.
Das Geschirr ist nass.	Sie haben ein Spülprogramm ohne Trocknungsgang oder mit einem verkürzten Trocknungsgang gewählt.	Lassen Sie die Tür des Geschirrspülers für einige Minuten einen Spaltbreit geöffnet, bevor Sie das Geschirr entnehmen.
Das Geschirr ist nass und glanzlos.	Der Klarspülmittel-Dosierer ist leer.	Füllen Sie den Klarspülmittel-Dosierer mit Klarspülmittel auf.

## TECHNISCHE DATEN

Abmessungen	Breite	596 mm
	Höhe	818-898 mm
	Tiefe	555 mm
Wasserdruck	Min.	0,5 bar (0,05 MPa)
	Max.	8 bar (0,8 MPa)
Wasserversorgung <sup>1)</sup>	Kalt- oder Warmwasser	maximal 60 °C
Fassungsvermögen	Gedecke	12

*1) Den Zulaufschlauch an einen Wasserhahn mit einem 3/4"-Außengewinde anschließen.*

**i** Das Typenschild am inneren Rand der Gerätetür zeigt die elektrischen Anschlussdaten.

(z. B. Solar- oder Photovoltaikanlagen oder Windkraft) aufbereiten, können Sie durch den Anschluss des Geräts an die Heißwasserversorgung Energie sparen.

**i** Wenn Sie Heißwasser mithilfe umweltfreundlicher, alternativer Energiequellen

## UMWELTTIPPS

---

Das Symbol  auf dem Produkt oder seiner Verpackung weist darauf hin, dass dieses Produkt nicht als normaler Haushaltsabfall zu behandeln ist, sondern an einem Sammelpunkt für das Recycling von elektrischen und elektronischen Geräten abgegeben werden muss. Durch Ihren Beitrag zum korrekten Entsorgen dieses Produkts schützen Sie die Umwelt und die Gesundheit Ihrer Mitmenschen.

Umwelt und Gesundheit werden durch falsches Entsorgen gefährdet. Weitere Informationen über das Recycling dieses Produkts erhalten Sie von Ihrem Rathaus, Ihrer Müllabfuhr oder dem Geschäft, in dem Sie das Produkt gekauft haben.

Recyceln Sie die Materialien mit dem Symbol . Entsorgen Sie die Verpackung in den entsprechenden Recyclingbehältern.

## CONTENTS

Safety information	18	Setting and starting a washing programme	27
Product description	21	Washing programmes	27
Control panel	20	Care and cleaning	28
Use of the appliance	22	What to do if...	29
Setting the water softener	22	Technical data	31
Use of dishwasher salt	23	Environment concerns	31
Use of detergent and rinse aid	24		
Loading cutlery and dishes	25		

Subject to change without notice



## SAFETY INFORMATION

Before the installation and use, read this manual carefully:

- For your safety and the safety of your property.
- To help the environment.
- For the correct operation of the appliance.

Always keep these instructions with the appliance also if you move or give it to a different person.

The manufacturer is not responsible if an incorrect installation and use causes damage.

### Children and vulnerable persons safety

- Do not let persons, children included, with reduced physical sensory, reduced mental functions or lack of experience and knowledge to use the appliance. They must have supervision or instruction for the operation of the appliance by a person who is responsible for their safety.
- Children must get supervision to make sure that they do not play with the appliance.
- Keep all packaging away from children. There is the risk of suffocation or injury.
- Keep all detergents in a safe area. Do not let the children touch the detergents.
- Keep children and pets away from the appliance when the door is open.

### General safety

- Do not change the specifications of this appliance. There is the risk of injury and damage to the appliance.
- Obey the safety instructions from the detergent manufacturer to prevent burns to eyes, mouth and throat.

- Do not drink the water from the appliance. Particles of detergent can stay in your appliance.
- Do not keep the appliance door open without supervision. This to prevent injury and to fall on an open door.
- Do not sit or stand on the open door.

### Use

- The appliance is only for domestic use. Do not use the appliance for other uses to prevent injury to persons and damage to property.
- Only use the appliance to clean accessories that are applicable for dishwashers.
- Do not put flammable products or items that are wet with flammable products in, near or on the appliance. Risk of explosion or fire.
- Put the knives and all items with sharp points in the cutlery basket with their points down. If not, put in a horizontal position in the upper basket or in the knife basket. (Not all models have the knife basket).
- Use only specified products for dishwashers (detergent, salt, rinse aid).
- Types of salt that are not specified for dishwashers can cause damage to the water softener.
- Fill the appliance with salt before you start a washing programme. Remaining salt in the appliance can cause corrosion or make a hole in the bottom of the appliance.
- Do not fill the rinse aid dispenser with other products than the rinse aid, (dishwasher cleaning agent, liquid detergent). This can cause damage to the appliance.

- Make sure that the spray arms can move freely before you start a washing programme.
- The appliance can release hot steam if you open the door while a washing programme operates. There is a risk of skin burns.
- Do not remove the dishes from the appliance until the washing programme is completed.

### Care and cleaning

- Before you clean the appliance, deactivate it and disconnect the mains plug from the mains socket.
- Do not use flammable products or products that can cause corrosion.
- Do not use the appliance without the filters. Make sure that the installation of the filters is correct. An incorrect installation causes unsatisfactory washing results and damage to the appliance.
- Do not use spray water or steam to clean the appliance. Risk of electrical shock and damage to the appliance.

### Installation

- Make sure that the appliance is not damaged. Do not install or connect a damaged appliance, contact the supplier.
- Remove all packaging before you install and use the appliance.
- Only a qualified person must do the electrical connection, the plumbing and the installation of the appliance. This to prevent the risks of structural damage or injury.
- Make sure that the mains plug is disconnected from the mains socket during installation.
- Do not drill into the sides of the appliance to prevent damage to hydraulic components and electrical components.
- **Important!** Obey the instructions in the template supplied with the appliance:
  - To install the appliance.
  - To assemble the door panel.
  - To connect to the water supply and drain.
- Make sure that the appliance is installed below and adjacent to safe structures.

### Frost precautions

- Do not install the appliance where the temperature is less than 0 °C.
- The manufacturer is not responsible for frost damage.

### Water connection

- Use new hoses to connect the appliance to the water supply. Do not use used hoses.
- Do not connect the appliance to new pipes or pipes not used for a long time. Let the water flow for some minutes, then connect the inlet hose.
- Make sure not to squash or cause damage to the water hoses when you install the appliance.
- Make sure that the water couplings are tight to prevent a water leakage.
- The first time you use the appliance, make sure that the hoses do not have water leaks.
- The water inlet hose has a safety valve and a double sheath with an inner mains cable. There is pressure in the water inlet hose only when the water flows. If there is a leak in the water inlet hose, the safety valve interrupts the flow of water.
  - Be careful when you connect the water inlet hose:
    - Do not put the water inlet hose or the safety valve in water.
    - If the water inlet hose or the safety valve are damaged, immediately disconnect the mains plug from the mains socket.
    - Contact the service centre to replace the water inlet hose with safety valve.

 **Warning!** Dangerous voltage.

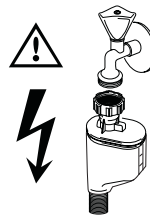

### Electrical connection

- The appliance must be earthed.

- Make sure that the electrical information on the rating plate agrees with the power supply.
- Always use a correctly installed shock-proof socket.
- Do not use multiple plugs and extension cables. There is a risk of fire.
- Do not replace or change the mains cable. Contact the service centre.
- Make sure not to squash or cause damage to the mains plug and cable behind the appliance.
- Make sure that there is access to the mains plug after the installation.
- Do not pull the mains cable to disconnect the appliance. Always pull the mains plug.

**Service centre**

- Only a qualified person can repair or work on the appliance. Contact the service centre.
- Use only original spare parts.

**To discard the appliance**

- To prevent the risk of injury or damage:
  - Disconnect the mains plug from the mains socket.

- Cut off the mains cable and discard it.
- Remove the door catch. This prevents children or pets to be closed in the appliance. There is a risk of suffocation.
- Discard the appliance at the local waste disposal centre.



**Warning! The dishwasher detergents are dangerous and can cause corrosion !**

- If an accident occurs with these detergents, contact immediately a physician.
- If the detergent gets into the mouth, contact immediately a physician.
- If the detergent gets into the eyes, contact immediately a physician and clean the eyes with water.
- Keep dishwasher detergents in a safe area and out of children touch.
- Do not keep the appliance door open when there is detergent in the detergent dispenser.
- Fill the detergent dispenser only before you start a washing programme.

PRODUCT DESCRIPTION

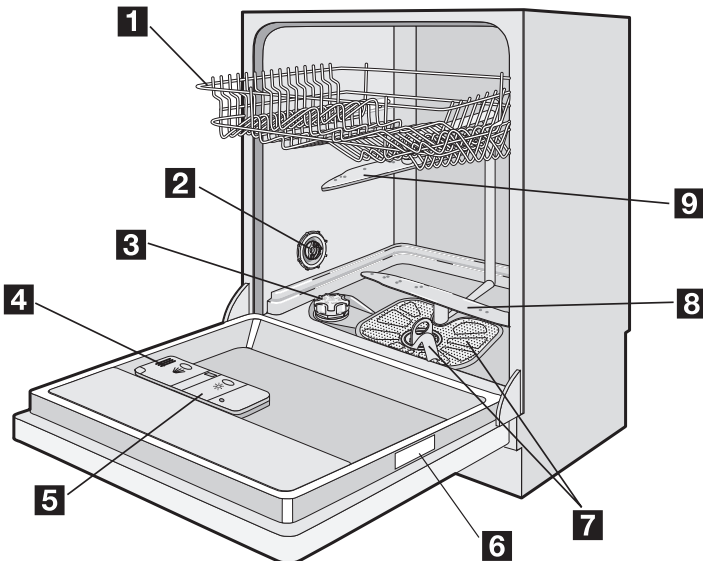

**1** Upper basket

**2** Water hardness dial

- |                              |                          |
|------------------------------|--------------------------|
| <b>3</b> Salt container      | <b>7</b> Filters         |
| <b>4</b> Detergent dispenser | <b>8</b> Lower spray arm |
| <b>5</b> Rinse aid dispenser | <b>9</b> Upper spray arm |
| <b>6</b> Rating plate        |                          |

## CONTROL PANEL

- i** The controls are on the top on the control panel. To operate with the controls, keep the appliance door ajar.

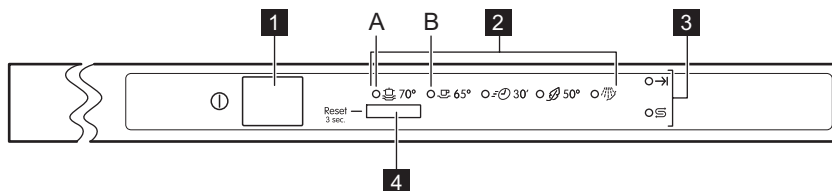

- |                               |
|-------------------------------|
| <b>1</b> On/off button        |
| <b>2</b> Programme indicators |
| <b>3</b> Indicators           |
| <b>4</b> Programme button     |

### Indicators

→	<p>End indicator. It comes on in these conditions:</p> <ul style="list-style-type: none"> <li>• When the washing programme is completed.</li> <li>• When you adjust the level of the water softener.</li> <li>• When you deactivate or activate the acoustic signals.</li> <li>• When the appliance has a malfunction.</li> </ul>
S	<p>Salt indicator. It comes on when it is necessary to fill the salt container. <sup>1)</sup> After you fill the container, the salt indicator can stay on for some hours. This does not have an unwanted effect on the operation of the appliance.</p>

*1) When the salt container is empty, the related indicator does not come on while a washing programme operates.*

### On/off button

Press this button to activate or deactivate the appliance.

- Cancel a washing programme in operation.

### Programme indicators A and B

These indicators have also an auxiliary function when you:

- Adjust the level of the water softener.
- Activate or deactivate the acoustic signals.

### Setting mode

**The appliance must be in setting mode for these operations:**

- To set and start a washing programme.
- To adjust electronically the level of the water softener.
- To deactivate or activate the acoustic signals.

### Programme button

With this button you can:

- Set a washing programme.
- Adjust the level of the water softener.
- Activate or deactivate the acoustic signals.

**Activate the appliance. The appliance is in setting mode when:**

- All the programme indicators are off.
- The end indicator flashes.

### Activate the appliance. The appliance is not in setting mode when:

- Only one programme indicator comes on.
  - It is necessary to cancel the programme to go back to the setting mode. Refer to 'Setting and starting a washing programme'.

### Acoustic signals

You can hear the acoustic signals in these conditions:

- The washing programme is completed.
- The appliance has a malfunction.

**i** Factory setting: on.

### Deactivating the acoustic signals:

1. Activate the appliance.
2. Make sure that the appliance is in setting mode.
3. Press and hold the programme button until the programme indicator (A) flashes and the programme indicator (B) comes on.
4. Press immediately the programme button again.

The programme indicator (A) comes on and the programme indicator (B) starts to flash.

After some seconds, the programme indicator (A) goes off and the end indicator comes on. The programme indicator (B) continues to flash.

5. Press the programme button again, the end indicator goes off. The acoustic signals are deactivated.
6. Deactivate the appliance to confirm.

### Activating the acoustic signals:

1. To activate the acoustic signals again, do steps (1) through (4). The programme indicator (A) goes off and the end indicator is off. The programme indicator (B) continues to flash.
2. Press the programme button again. The end indicator comes on. The acoustic signals are activated.
3. Deactivate the appliance to confirm.

## USE OF THE APPLIANCE

1. Be sure that the set level of the water softener agrees with the water hardness in your area. If not, adjust the water softener.
2. Fill the salt container with dishwasher salt.
3. Fill the rinse aid dispenser with rinse aid.
4. Load cutlery and dishes into the appliance.
5. Set the correct washing programme for the type of load and soil.
6. Fill the detergent dispenser with the correct quantity of detergent.
7. Start the washing programme.

## SETTING THE WATER SOFTENER

The water softener removes minerals and salts from the water supply. These minerals and salts can cause damage to the appliance.

Adjust the level of the water softener if this does not agree with the water hardness in your area.

Contact your local water authority to know the water hardness in your area.

Water hardness				Water hardness adjustment	
German degrees (°dH)	French degrees (TH°)	mmol/l	Clarke degrees	manually	electronically
51 - 70	91 - 125	9,1 - 12,5	64 - 88	2 <sup>1)</sup>	10
43 - 50	76 - 90	7,6 - 9,0	53 - 63	2 <sup>1)</sup>	9

Water hardness				Water hardness adjustment	
German degrees (°dH)	French degrees (TH°)	mmol/l	Clarke degrees	manually	electronically
37 - 42	65 - 75	6,5 - 7,5	46 - 52	2 <sup>1)</sup>	8
29 - 36	51 - 64	5,1 - 6,4	36 - 45	2 <sup>1)</sup>	7
23 - 28	40 - 50	4,0 - 5,0	28 - 35	2 <sup>1)</sup>	6
19 - 22	33 - 39	3,3 - 3,9	23 - 27	2 <sup>1)</sup>	5 <sup>1)</sup>
15 - 18	26 - 32	2,6 - 3,2	18 - 22	1	4
11 - 14	19 - 25	1,9 - 2,5	13 - 17	1	3
4 - 10	7 - 18	0,7 - 1,8	5 - 12	1	2
< 4	< 7	< 0,7	< 5	1 <sup>2)</sup>	1 <sup>2)</sup>

1) Factory position.

2) Do not use salt at this level.

**i** You must adjust the water softener manually and electronically.

### Manual adjustment

Turn the water hardness dial to the position 1 or 2 (refer to the table).

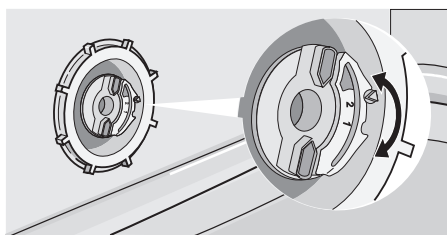

### Electronic adjustment

1. Activate the appliance.
2. Make sure that the appliance is in setting mode.
3. Press and hold the programme button until the programme indicator (A) starts

to flash and the programme indicator (B) comes on.

4. When the programme indicator (B) goes off and the end indicator starts to flash, press the programme button. The programme indicator (A) continues to flash. The electronic adjustment of the water softener is activated.
5. The end indicator shows the setting of the water softener. The number of flashes of the end indicator is the same as the water hardness level (example: 5 flashes / pause / 5 flashes = level 5).
6. Press the programme button to change the adjustment. Press the programme button again and again to change the setting. When the programme button is pressed, the level number increases.
7. Deactivate the appliance to confirm.

**i** If the water softener is set electronically to the level 1, the salt indicator light stays off.

## USE OF DISHWASHER SALT

### How to fill the salt container:

1. Turn the cap counterclockwise and open the salt container.
2. Fill the salt container with 1 litre of water (only for the first time you fill with salt).
3. Use the funnel to fill the salt container with salt.

4. Remove the salt around the opening of the salt container.
5. Turn the cap clockwise to close the salt container.

**i** It is correct that water comes out from the salt container when you fill it with salt.

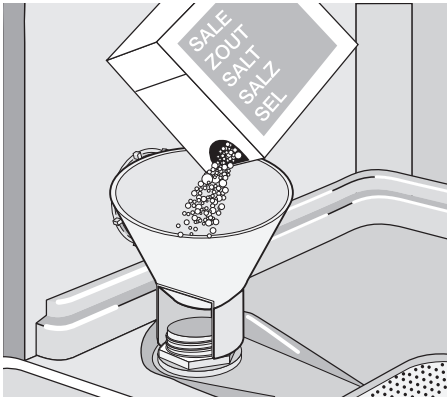

## USE OF DETERGENT AND RINSE AID

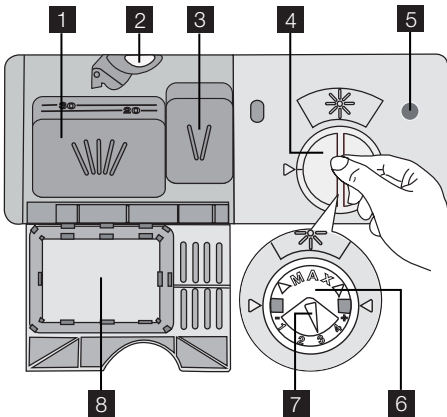

### Use of detergent

-  To help the environment, do not use more than the correct quantity of detergent. Follow the detergent manufacturer recommendations on the detergent packaging.

Do these steps to fill the detergent dispenser:

1. Press the release button **2** to open the lid **8** of the detergent dispenser.
2. Put the detergent in the dispenser **1**.
3. If the washing programme has a pre-wash phase, put a small quantity of detergent in the prewash detergent compartment **3**.

4. If you use the detergent tablets, put the tablet in the detergent dispenser **1**.
5. Close the detergent dispenser. Press the lid until it locks into position.

 Different brands of detergent dissolve in different times. Some detergent tablets do not have the best cleaning results during short washing programmes. Use long washing programmes when you use the detergent tablets to fully remove the detergent.

### Use of rinse aid

 Rinse aid makes it possible to dry the dishes without streaks and stains. The rinse aid dispenser automatically adds rinse aid during the last rinsing phase.

Do these steps to fill the rinse aid dispenser:

1. To open the rinse aid dispenser, turn the cap **4** counterclockwise
2. Fill the rinse aid dispenser **6** with rinse aid. The mark 'max' shows the maximum level.
3. Remove the spilled rinse aid with an absorbent cloth to prevent too much foam during the washing programme.
4. To close the rinse aid dispenser, put the cap in position and turn it clockwise.

- i** Fill the rinse aid dispenser when the indicator **5** becomes clear.

### Adjust the rinse aid dosage

Factory set: position 3.

You can set the rinse aid dosage between position 1 (lowest dosage) and position 4 (highest dosage).

Turn the rinse aid selector **7** to increase or decrease the dosage.

### Using combi detergent tablets

These tablets contain agents as detergent, rinse aid and dishwasher salt. Some types of tablets can contain other agents.

When you use tablets, that contain salt and rinse aid, do not fill the salt container and rinse aid dispenser.

Be sure that these tablets are applicable for the water hardness in your area (refer to the instructions on the packaging of the products).

1. Adjust the water hardness to the lowest level. Refer to 'Setting the water softener'.
2. Set the rinse aid dosage to the lowest position. Refer to 'Use of detergent and rinse aid'.

### Using again separately detergent, salt and rinse aid

1. Fill the salt container and the rinse aid dispenser.
2. Adjust the water hardness to the highest level.
3. Start a washing programme without dishes.
4. When the washing programme is completed, adjust the water softener to the water hardness in your area.
5. Adjust the quantity of rinse aid.

## LOADING CUTLERY AND DISHES

### Hints and tips

- Do not put in the appliance items that can absorb water (sponges, household cloths).
- Remove the remaining food from the items.
- Make soft the remaining burned food on the items.
- Put hollow items (cups, glasses and pans) with the opening down.
- Make sure that water does not collect in containers or in bowls.
- Make sure that cutlery and dishes do not bond together.
- Make sure that the glasses do not touch other glasses.
- Put small items in the cutlery basket.
- Mix the spoons with other cutlery to prevent them to bond together.
- When you put the items in the baskets, make sure that the water can touch all surfaces.
- Put light items in the upper basket. Make sure that the items do not move.
- Water droplets can collect on plastic items and non-stick pans.

### Lower basket

Put the saucepans, lids, plates, salad bowls and cutlery in the lower basket. Arrange the service dishes and large lids around the edge of the basket.

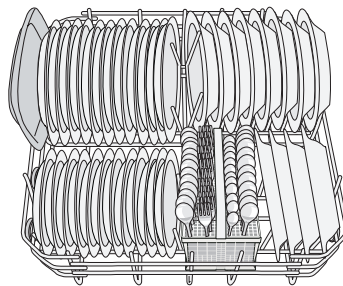

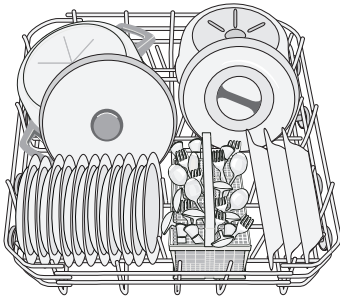

**The cutlery basket**

Put the forks and spoons with the handles down.  
Put the knives with the handles up.

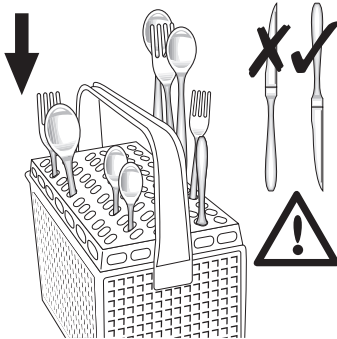

Mix the spoons with other cutlery to prevent them to bond together.  
Use the cutlery grid. If the dimensions of the cutlery prevent use of the cutlery grid, you can easily remove it.

**Upper basket**

The upper basket is for plates (maximum 24 cm in diameter), saucers, salad bowls, cups, glasses, pots and lids. Arrange the items to let water touch all surfaces.

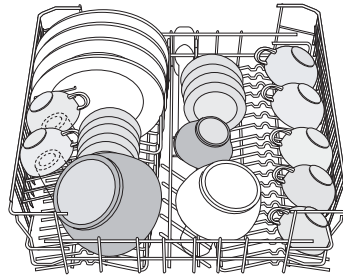

Put the glasses with long stems in the cup racks with the stems up. For longer items, fold the cup racks up.

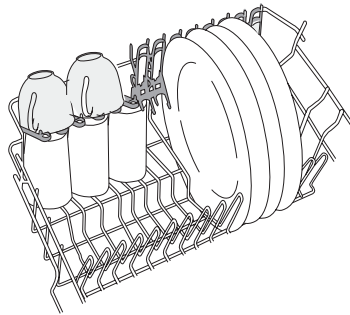

**Adjustment of the height of the upper basket**

You can put the upper basket in two positions to increase the load flexibility.

**Caution!** Adjust the height before you load the upper basket.

Maximum height of the dishes in:		
	the upper basket	the lower basket
Higher position	20 cm	31 cm
Lower position	24 cm	27 cm

Do these steps to move the upper basket to the higher position:

1. Move the front runner stops (A) out.

- Pull the basket out.

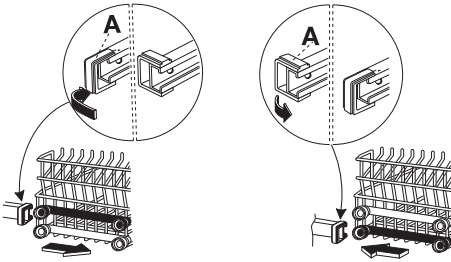

- Put the basket in the upper position.
- Put back the front runner stops (A) in their initial position.



**Caution!** If the basket is in the upper position, do not put cups on the cup racks.

## SETTING AND STARTING A WASHING PROGRAMME

### Starting the washing programme

- Activate the appliance. Make sure that the appliance is in setting mode.
- To set a washing programme, press the programme button again and again until the related programme indicator comes on.
- Close the appliance door, the washing programme starts automatically.

### Interruption of a washing programme

- Open the appliance door.
  - The washing programme stops.
- Close the appliance door.
  - The washing programme continues from the point of interruption.

### Cancelling the washing programme

If the washing programme has not started, you can change the selection.

To change the selection while a washing programme operates, it is necessary to cancel the programme.

- Open the appliance door.
- Press and hold the programme button until the programme indicator goes off and the end indicator starts to flash.



Make sure that there is detergent in the detergent dispenser before you start a new washing programme.

### End of the washing programme



When the washing programme is completed, an intermittent acoustic signals sounds.

- Open the appliance door.
  - The end indicator is on.
- Deactivate the appliance.

### Remove the items from the baskets

- Let the dishes become cold before you remove them from the appliance. Hot dishes can be easily damaged.
- First remove the items from the lower basket, then from the upper basket.
- There can be water on the sides and on the door of the appliance. Stainless steel becomes cool more quickly than the dishes.

## WASHING PROGRAMMES

Programme	Type of soil	Type of load	Programme description
 70°	Heavy soil	Crockery, cutlery, pots and pans	Prewash Wash 70 °C Rinses Dry
 65°	Normal soil	Crockery and cutlery	Prewash Wash 65 °C Rinses Dry

Programme	Type of soil	Type of load	Programme description
30' 1)	Fresh soil	Crockery and cutlery	Wash 65 °C Rinse
50° 2)	Normal soil	Crockery and cutlery	Prewash Wash 50 °C Rinses Dry
	Use this programme to quickly rinse the dishes. This prevents the remaining food to bond on the dishes and bad odours to come out from the appliance. Do not use detergent with this programme.		Rinse

1) With this programme you can wash a load with fresh soil. It gives good washing results in a short time.  
 2) This is the standard programme for test institutes. With this programme you have the most efficient use of water and energy consumption for crockery and cutlery with normal soil. Refer to the supplied leaflet for test information.

**Consumption values**

Programme	Programme time (minute)	Energy (kWh)	Water (litre)
70°	85-95	1,8-2,0	22-25
65°	100-110	1,4-1,6	19-21
30'	30	0,9	9
50°	130-140	1,0-1,2	14-16
	12	0,1	5

**i** The water pressure and temperature, the variations of the mains supply and the quantity of dishes can change the consumption values.

**CARE AND CLEANING**

**To remove and clean the filters**

Dirty filters decrease the washing results. The appliance has three filters:

1. coarse filter (A)
2. microfilter (B)

3. flat filter (C)

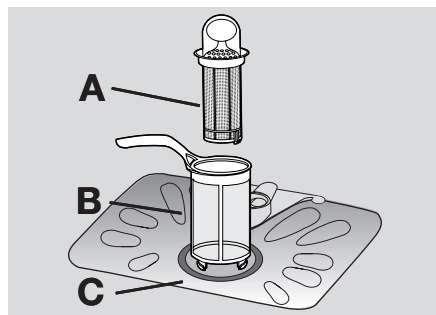

1. To unlock the filter system, turn the handle on the microfilter (B) approximately 1/4 counterclockwise.

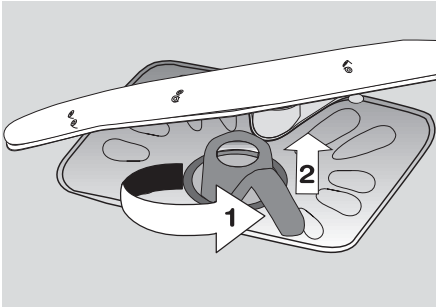

2. Remove the filter system.
3. Hold the coarse filter (A) by the handle with the hole.
4. Remove the coarse filter (A) from the microfilter (B).
5. Remove the flat filter (C) from the bottom of the appliance.

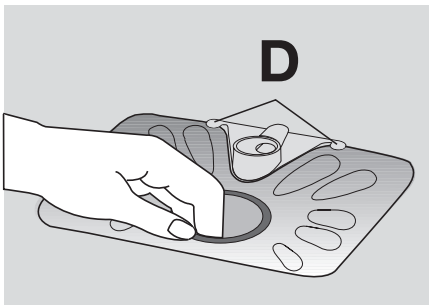

6. Clean the filters below running water.
7. Put the flat filter (C) to its initial position. Make sure that it assembles correctly under the two guides (D).
8. Put the coarse filter (A) in the microfilter (B) and push the filters together.
9. Put the filter system in position.
10. To lock the filter system, turn the handle on the microfilter (B) clockwise until it locks in position.

### To clean the spray arms

Do not remove the spray arms.

If the holes in the spray arms become clogged, remove remaining parts of soil with a thin pointed object.

### To clean the external surfaces

Clean the external surfaces of the appliance and control panel with a moist soft cloth.

Only use neutral detergents.

Do not use abrasive products, abrasive cleaning pads or solvents (acetone).

## WHAT TO DO IF...

The start of the appliance does not occur or it stops during operation.

First try to find a solution to the problem (refer to the table). If not, contact the service centre.

**With some malfunctions the indicators flash to show an alarm code.**

Alarm code	Malfunction
<ul style="list-style-type: none"> <li>• The programme indicator flashes continuously.</li> <li>• The end indicator flashes one time intermittently.</li> </ul>	The appliance does not fill with water.
<ul style="list-style-type: none"> <li>• The programme indicator flashes continuously.</li> <li>• The end indicator flashes two times intermittently.</li> </ul>	The appliance does not drain the water.
<ul style="list-style-type: none"> <li>• The programme indicator flashes continuously.</li> <li>• The end indicator flashes three times intermittently.</li> </ul>	The anti-flood device is on.

 **Warning!** Deactivate the appliance before you do the checks.

Malfunction	Possible cause	Possible solution
The appliance does not fill with water.	The water tap is blocked or there is limescale on it.	Clean the water tap.
	The water pressure is too low.	Contact your local water authority.
	The water tap is closed.	Open the water tap.
	The filter in the water inlet hose is blocked.	Clean the filter.
	The connection of the water inlet hose is not correct.	Make sure that the connection is correct.
The appliance does not drain the water.	The water inlet hose is damaged.	Make sure that the water inlet hose has no damages.
	There is a blockage in the sink spigot.	Clean the sink spigot.
	The connection of the water drain hose is not correct.	Make sure that the connection is correct.
The anti-flood device is on.	The water drain hose is damaged.	Make sure that the water drain hose has no damages.
		Close the water tap and contact the service centre.
The start of the washing programme does not occur.	The appliance door is open.	Close the appliance door.
	The mains plug is not connected in the mains socket.	Connect the mains plug.
	The fuse in the fuse box is damaged.	Replace the fuse.

After the check, activate the appliance. The programme continues from the point of interruption.  
 If the malfunction occurs again, contact the service centre.  
 If the display shows other alarm codes, contact the service centre.  
 The necessary information for the service centre is on the rating plate.

Record this information:  
 – Model (MOD.) .....  
 ....  
 – Product number (PNC) .....  
 – Serial number (S.N.) .....

**The washing results and drying results are not satisfactory**

Problem	Possible cause	Possible solution
The dishes are not clean.	The selected washing programme was not applicable for the type of load and soil.	Make sure that the washing programme is applicable for the type of load and soil.
	The baskets were not loaded correctly, water did not touch all surfaces.	Load the baskets correctly.
	The spray arms could not turn freely because of incorrect arrangement of the load.	Make sure that an incorrect arrangement of the load does not cause a blockage of the spray arms.

Problem	Possible cause	Possible solution
	The filters are dirty or not assembled and installed correctly.	Make sure that the filters are clean and correctly assembled and installed.
	The quantity of detergent was not sufficient or missing.	Make sure that the quantity of detergent is sufficient.
Limescale particles on the dishes.	The salt container is empty.	Fill the salt container with dishwasher salt.
	Incorrect water softener adjustment	Adjust the water softener.
	The salt container cap is not closed correctly.	Make sure that the salt container cap is closed correctly.
There are streaks, milky stains, or a bluish layer on glasses and dishes.	Rinse aid dosage is too high.	Decrease the rinse aid dosage.
Dry water drop stains on glasses and dishes.	Rinse aid dosage is too low.	Increase the rinse aid dosage.
	The detergent can be the cause.	Use a different brand of detergent.
The dishes are wet.	You have set a washing programme without drying phase or with a decreased drying phase.	Let the door stay ajar for some minutes before you remove the dishes.
The dishes are wet and dull.	The rinse aid dispenser is empty.	Fill the rinse aid dispenser with rinse aid.

## TECHNICAL DATA

Dimensions	Width	596 mm
	Height	818-898 mm
	Depth	555 mm
Water supply pressure	Minimum	0.5 bar (0.05 MPa)
	Maximum	8 bar (0.8 MPa)
Water supply <sup>1)</sup>	Cold water or hot water	maximum 60 °C
Capacity	Place settings	12

1) Connect the water inlet hose to a water tap with a 3/4" thread.

- i** The rating plate on the inner edge of the appliance door shows the electrical connection data. photovoltaic panels and aeolian), use a hot water supply to decrease energy consumption.
- i** If the hot water comes from alternative sources of energy, (e.g. solar panels,

## ENVIRONMENT CONCERNS

The symbol  on the product or on its packaging indicates that this product may not be treated as household waste. Instead it should be taken to the appropriate

collection point for the recycling of electrical and electronic equipment. By ensuring this product is disposed of correctly, you will help prevent potential negative

consequences for the environment and human health, which could otherwise be caused by inappropriate waste handling of this product. For more detailed information about recycling of this product, please contact your local council, your household

waste disposal service or the shop where you purchased the product.

Recycle the materials with the symbol  . Put the packaging in applicable containers to recycle it.

## INHOUD

Veiligheidsinformatie	33	De afwasautomaat inruimen	41
Beschrijving van het product	36	Een afwasprogramma selecteren en starten	43
Bedieningspaneel	36		
Bediening van het apparaat	38	Afwasprogramma's	43
De waterontharder instellen	38	Onderhoud en reiniging	44
Gebruik van zout voor de afwasautomaat	39	Problemen oplossen	45
		Technische gegevens	47
Gebruik van afwasmiddel en glansmiddel	40	Milieubescherming	47

Wijzigingen voorbehouden



## VEILIGHEIDSINFORMATIE

Lees deze handleiding zorgvuldig alvorens het apparaat te installeren of te gebruiken:

- Voor uw veiligheid en de veiligheid van uw eigendommen.
- Om het milieu te helpen.
- voor de correcte werking van het apparaat.

Houd deze instructies altijd in de buurt van het apparaat, ook als u verhuist of het apparaat aan iemand anders geeft.

De fabrikant is niet verantwoordelijk voor schade veroorzaakt door een foutieve installatie.

### Veiligheid van kinderen en kwetsbare mensen

- Mensen, met inbegrip van kinderen, met beperkte lichamelijke, zintuiglijke of verstandelijke vermogens of gebrek aan ervaring en kennis, mogen dit apparaat niet gebruiken. Zij moeten onder toezicht staan of instructies krijgen over het gebruik van dit apparaat van iemand die verantwoordelijk is voor hun veiligheid.
- Kinderen moeten onder toezicht staan om ervoor te zorgen dat ze niet met het apparaat spelen.
- Houd alle verpakkingsmaterialen uit de buurt van kinderen. Gevaar voor verstikking of letsel.
- Bewaar alle afwasmiddelen op een veilige plaats. Laat kinderen de afwasmiddelen niet aanraken.
- Houd kinderen en huisdieren uit de buurt van het apparaat als de deur open is.

### Algemene veiligheid

- De specificaties van het apparaat mogen niet worden veranderd. Risico op letsel en beschadiging van het apparaat.
- Volg de veiligheidsinstructies van de afwasmiddelfabrikant om brandwonden aan ogen, mond en keel te voorkomen.
- Drink geen water uit het apparaat. Er kan afwasmiddel in uw apparaat achtergebleven zijn.
- Houd de deur van het apparaat niet open zonder toezicht. Hierdoor voorkomt u persoonlijk letsel en vallen op een open deur.
- Ga niet op de open deur zitten of staan.

### Gebruik

- Dit apparaat is uitsluitend bestemd voor huishoudelijk gebruik. Gebruik het apparaat niet voor andere doeleinden om persoonlijk letsel en schade aan uw eigendommen te voorkomen.
- Gebruik het apparaat alleen om accessoires dat geschikt is voor afwasmachines, schoon te maken.
- Plaats geen ontvlambare producten of items die vochtig zijn door ontvlambare producten in, bij of op het apparaat. Risico op explosie of brand.
- Plaats de messen en alle voorwerpen met scherpe punten met de punt naar beneden in de bestekmand. Als dat niet past, leg ze dan horizontaal op het bovenrek of in het messenrek. (Niet alle modellen hebben een messenrek).
- Gebruik alleen gespecificeerde producten voor afwasmachines (afwasmiddel, zout, glansspoelmiddel).

- Zout dat niet gespecificeerd is voor afwasmachines, veroorzaakt schade aan de waterontharder.
- Vul het apparaat met zout voordat u een afwasprogramma start. Zout dat in het apparaat is achtergebleven, kan roest veroorzaken of een gat in de onderkant van het apparaat maken.
- Vul het glansmiddeldoseerbakje nooit met andere middelen dan glansspoelmiddel (bijv. afwasmachinerreinigingsmiddel, vloeibaar afwasmiddel). Dit kan het apparaat beschadigen.
- Zorg er voor dat de sproeiarmen vrij kunnen ronddraaien voordat u een afwasprogramma start.
- Het apparaat kan hete stoom laten ontsnappen als u de deur opent terwijl er een wasprogramma wordt uitgevoerd. Hierdoor ontstaat een risico op brandwonden.
- Verwijder pas borden uit het apparaat als het wasprogramma is voltooid.

### Onderhoud en reiniging

- Schakel het apparaat uit en trek de stekker uit het stopcontact voordat u het apparaat gaat schoonmaken.
- Gebruik geen ontvlambare producten of producten die corrosie kunnen veroorzaken.
- Gebruik het apparaat niet zonder filters. Zorg dat de filters op de juiste wijze worden geïnstalleerd. Een onjuiste installatie levert onbevredigende wasresultaten en schade aan het apparaat op.
- Gebruik geen waterstralen of stoom om het apparaat te reinigen. Gevaar op een elektrische schok en schade aan het apparaat.

### Montage

- Zorg ervoor dat het apparaat niet is beschadigd. Installeer een beschadigd apparaat niet en sluit een beschadigd apparaat niet aan. Neem contact op met de leverancier.
- Verwijder alle verpakking voordat u het apparaat installeert en gebruikt.
- Alleen een erkende persoon mag de elektrische installatie, het loodgieterswerk en de installatie van het apparaat uitvoeren. Dit om het risico op structurele schade of lichamelijk letsel te voorkomen.

- Zorg er tijdens de installatie voor dat de stekker uit het stopcontact is gehaald.
- Boor niet in de zijanten van het apparaat om schade aan de hydraulische en elektrische onderdelen te voorkomen.
- **Belangrijk!**Houd u aan de instructies in de sjabloon die met het apparaat zijn meegeleverd:
  - Installatie van het apparaat.
  - Voor het in elkaar zetten van de deur.
  - Het aansluiten van de watertoevoer en -afvoer.
- Zorg ervoor dat het apparaat onder en naast veilige installaties wordt geïnstalleerd.

### Voorzorgsmaatregelen bij vorst

- Installeer het apparaat niet op een plek waar de temperatuur onder de 0°C komt.
- De fabrikant is niet aansprakelijk voor enige schade door bevroering.

### Aansluiting aan de waterleiding

- Gebruik nieuwe slangen om het apparaat aan te sluiten op de watertoevoer. Gebruik geen gebruikte slangen.
- Sluit het apparaat niet op nieuwe leidingen aan of op leidingen die lang niet zijn gebruikt. Laat het water enkele minuten stromen en sluit dan de toevoerslang pas aan.
- Zorg ervoor dat de waterslangen niet knakken of beschadigd raken bij installatie van het apparaat.
- Zorg er voor dat de waterkoppelingen stevig vast zitten om waterlekage te voorkomen.
- Let er bij het eerste gebruik op dat de watertoevoerslangen niet lek zijn.
- De watertoevoerslang heeft een veiligheidsventiel en een dubbel omhulsel met een hoofdkabel aan de binnenkant. De watertoevoerslang staat alleen onder druk wanneer er water stroomt. Als er een lek in de watertoevoerslang aanwezig is, onderbreekt de veiligheidsklep de stroom van het water.
  - Wees voorzichtig als u de watertoevoerslang aansluit:
    - Laat de watertoevoerslang of de veiligheidsklep niet in het water komen.
    - Als de watertoevoerslang of de veiligheidsklep beschadigd is, haal dan

onmiddellijk de stekker uit het stopcontact.

- Laat alleen de service-afdeling de watertoevoerslang met de veiligheidsklep repareren.

 **Waarschuwing!** Gevaarlijke spanning.

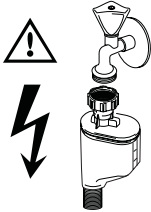

### Elektrische aansluiting

- Dit apparaat moet worden geaard.
- Zorg er voor dat de elektrische informatie op het typeplaatje overeenkomt met de stroomtoevoer.
- Gebruik altijd een correct geïnstalleerd, schokbestendig stopcontact.
- Gebruik geen meerwegspluggen en verlengsnoeren. Er kan brand ontstaan.
- Vervang of verander het netsnoer niet zelf. Neem contact op met het servicecentrum.
- Zorg ervoor dat de stroomsnoeren en kabel niet knakken of beschadigd raken achter het apparaat.
- Zorg ervoor dat het netsnoer na installatie bereikbaar is.
- Trek niet aan het netsnoer om het apparaat los te koppelen. Trek altijd aan de stekker.

### Service-afdeling

- Alleen een erkende persoon mag dit apparaat repareren. Neem contact op met het servicecentrum.

- Gebruik alleen originele reserveonderdelen.

### Het apparaat wegdoen

- Om lichamelijk letsel of schade te voorkomen:
  - Trek de stekker uit het stopcontact.
  - Snij het netsnoer van het apparaat af en gooi dit weg.
  - Verwijder de deurvergrendeling. Dit voorkomt dat er kinderen of huisdieren in het apparaat vast komen te zitten. Er bestaat gevaar voor verstikking.
  - Gooi het apparaat weg bij uw lokale afvalverwerkingsbedrijf.

 **Waarschuwing! Het afwasmiddel is gevaarlijk en kan corrosie veroorzaken!**

- Als er een ongeval met deze afwasmiddelen optreedt, neemt u onmiddellijk contact op met een arts.
- Als het afwasmiddel in iemands mond komt, neemt u onmiddellijk contact op met een arts.
- Als het afwasmiddel in iemands ogen komt, neemt u onmiddellijk contact op met een arts en maakt u de ogen schoon met water.
- Berg alle wasmiddelen op een veilige plaats, buiten het bereik van kinderen, op.
- Laat de deur van het apparaat niet open staan als er afwasmiddel in het afwasmiddelbakje zit.
- Vul het afwasmiddelbakje alleen voordat u een wasprogramma start.

## BESCHRIJVING VAN HET PRODUCT

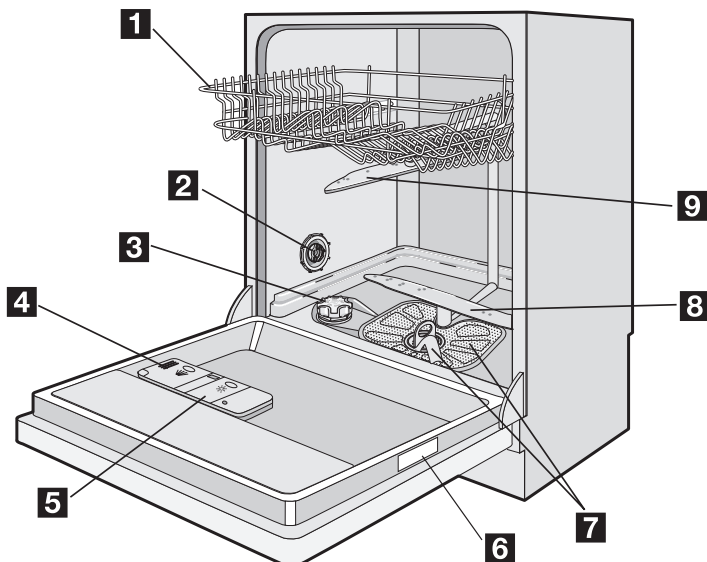

- 1** Bovenrek
- 2** Waterhardheidsknop
- 3** Zoutreservoir
- 4** Afwasmiddeldoseerbakje
- 5** Glansmiddeldoseerbakje

- 6** Typeplaatje
- 7** Filters
- 8** Onderste sproeiarm
- 9** Bovenste sproeiarm

## BEDIENINGSPANEEL

**i** De knoppen bevinden zich op de bovenkant van het bedieningspaneel. Als u de afwasmachine met de knoppen

wilt bedienen, moet u de deur van het apparaat een klein beetje openen.

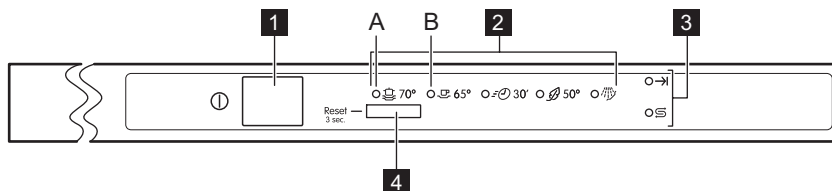

- 1** Aan/uit-toets
- 2** Programma-indicatielampjes
- 3** Indicatielampjes
- 4** Programmakeuzetoets

## Indicatielampjes



Einde-indicatielampje. Gaat branden onder de volgende omstandigheden:

- Als het afwasprogramma is voltooid.
- Als u het niveau van de waterontharder instelt.
- Wanneer u de geluidssignalen in- of uitschakelt.
- Als het apparaat een storing heeft.



Zoutindicatielampje. Gaat aan wanneer het zoutreservoir bijgevuld moet worden.<sup>1)</sup>

Het indicatielampje voor zout blijft enkele uren branden nadat u het reservoir hebt bijgevuld. Dit heeft geen ongewenst effect op de werking van het apparaat.

1) Wanneer het zoutreservoir leeg is, gaat het bijbehorende lampje niet aan als er een afwasprogramma loopt.

### Aan-/uit-toets

Druk op deze toets om het apparaat in of uit te schakelen.

### Programmampjes A en B

Deze lampjes hebben ook een hulpfunctie als u:

- Het niveau van de waterontharder instelt.
- De geluidssignalen in- en uitschakelt.

### Programmakeuzetoets

Met deze toets kunt u:

- Een afwasprogramma selecteren.
- Het niveau van de waterontharder instelt.
- De geluidssignalen in- en uitschakelt.
- Een lopende afwasprogramma annuleren.

### Instelmodus

#### Het apparaat moet in de instelmodus staan voor de volgende bewerkingen:

- Het instellen en starten van een afwasprogramma.
- Het niveau van de waterontharder elektronisch instellen.
- De geluidssignalen in- of uitschakelen.

#### Schakel het apparaat in. Het apparaat staat in de instelmodus als:

- Alle programmampjes uit zijn.
- Het eindindicatielampje knippert.

#### Schakel het apparaat in. Het apparaat staat niet in de instelmodus als:

- Slechts één programma-indicatielampje aan gaat.
  - Annuleer het programma om terug te keren naar de instelmodus. Zie hoofdstuk 'Een wasprogramma instellen en starten'.

### Geluidssignalen

U hoort onder de volgende omstandigheden geluidssignalen:

- Het afwasprogramma is voltooid.
- Het apparaat ondervindt een storing.

Fabrieksinstelling: aan.

### De geluidssignalen uitschakelen:

1. Schakel het apparaat in.
2. Zorg dat het apparaat in de instelmodus staat.
3. Houd de programmatoets ingedrukt totdat het programmampje (A) gaat knipperen en programmampje (B) gaat branden.
4. Druk direct weer op de programmatoets.

Het programmampje (A) gaat aan en het programmampje (B) begint te knipperen.

Na een paar seconden gaat het programmampje (A) uit en gaat het eindlampje branden. Het programmampje (B) blijft knipperen.

5. Druk opnieuw op de programmatoets. Het eindlampje gaat uit. De geluidssignalen zijn uitgeschakeld.
6. Schakel het apparaat uit om te bevestigen.

### De geluidssignalen inschakelen:

1. Als u de geluidssignalen weer wilt inschakelen, volgt u stap (1) tot en met (4). Het programmampje (A) gaat uit en het eindlampje gaat uit. Het programmampje (B) blijft knipperen.
2. Druk nogmaals op de programmatoets. Het eindlampje gaat branden. De geluidssignalen zijn ingeschakeld.

- Schakel het apparaat uit om te bevestigen.

## BEDIENING VAN HET APPARAAT

- Controleer of het ingestelde niveau van de waterontharder juist is voor de waterhardheid in uw omgeving. Als dat niet het geval is, dan stelt u de waterontharder in.
- Vul het zoutreservoir met zout voor afwasmachines.
- Vul het glansmiddeldoseerbakje met glansmiddel.
- Plaats bestek en serviesgoed in de afwasmachine.
- Stel het juiste programma in voor het type lading en de mate van vervuiling.
- Vul het afwasmiddeldoseerbakje met de juiste hoeveelheid afwasmiddel.
- Start het wasprogramma.

## DE WATERONTHARDER INSTELLEN

De waterontharder verwijdert mineralen en zouten van de watertoevoer. Deze mineralen en zouten kunnen schade aan het apparaat toebrengen.

Pas het niveau van de waterontharder aan als dit niveau niet overeenstemt met de hardheid van het water in uw omgeving.

Neem contact op met uw plaatselijke waterinstantie voor informatie over de hardheid van het water in uw omgeving.

Waterhardheid				Instelling waterhardheid	
Duitse graden (°dH)	Franse graden (TH°)	mmol/l	Clarke-graden	handmatig	elektronisch
51 - 70	91 - 125	9,1 - 12,5	64 - 88	2 <sup>1)</sup>	10
43 - 50	76 - 90	7,6 - 9,0	53 - 63	2 <sup>1)</sup>	9
37 - 42	65 - 75	6,5 - 7,5	46 - 52	2 <sup>1)</sup>	8
29 - 36	51 - 64	5,1 - 6,4	36 - 45	2 <sup>1)</sup>	7
23 - 28	40 - 50	4,0 - 5,0	28 - 35	2 <sup>1)</sup>	6
19 - 22	33 - 39	3,3 - 3,9	23 - 27	2 <sup>1)</sup>	5 <sup>1)</sup>
15 - 18	26 - 32	2,6 - 3,2	18 - 22	1	4
11 - 14	19 - 25	1,9 - 2,5	13 - 17	1	3
4 - 10	7 - 18	0,7 - 1,8	5 - 12	1	2
< 4	< 7	< 0,7	< 5	1 <sup>2)</sup>	1 <sup>2)</sup>

1) Fabrieksinstelling.

2) Gebruik geen zout op dit niveau.

- i** U moet de waterontharder handmatig en elektronisch instellen.

### Handmatig instellen

Zet de schijf voor de waterhardheid in stand 1 of 2 (zie de tabel).

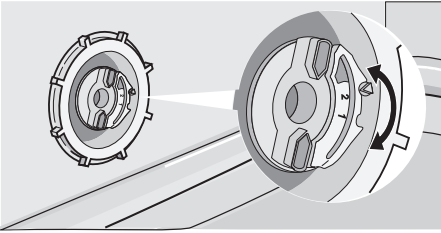

### Elektronische instelling

1. Schakel het apparaat in.
2. Zorg dat het apparaat in de instelmodus staat.
3. Houd de programmatoets ingedrukt totdat het programmampje (A) gaat knipperen en het programmampje (B) gaat branden.
4. Als het programmampje (B) uit gaat en het eindlampje begint te knipperen drukt u op de programmatoets. Het program-

malampje (A) blijft knipperen. De elektronische afstelling van de waterontharder is geactiveerd.

5. Het eindlampje toont de instelling van de waterontharder. Het aantal keren dat het eindlampje knippert is hetzelfde als het niveau van de waterontharder (bijvoorbeeld: 5 keer knipperen / pauze / 5 keer knipperen = niveau 5).
6. Druk op de programmatoets om de instelling te wijzigen. Druk herhaaldelijk op de programmatoets om de instelling te wijzigen. Elke keer als de programmatoets wordt ingedrukt, wordt het niveau-nummer verhoogd.
7. Schakel het apparaat uit om te bevestigen.

**i** Wanneer u de waterontharder elektronisch instelt op niveau 1, blijft het zoutcontrolelampje niet branden.

## GEBRUIK VAN ZOUT VOOR DE AFWASAUTOMAAT

### Het zoutreservoir vullen:

1. Draai de dop linksom om het zoutreservoir te openen.
2. Vul het zoutreservoir met 1 liter water (u vult alleen bij het eerste gebruik zout bij).
3. Gebruik de trechter om het zoutreservoir te vullen met zout.
4. Verwijder het zout rond de opening van het zoutreservoir.
5. Draai de dop rechtsom om het zoutreservoir te sluiten.

**i** Het is normaal dat water uit het zoutreservoir stroomt wanneer u dit vult met zout.

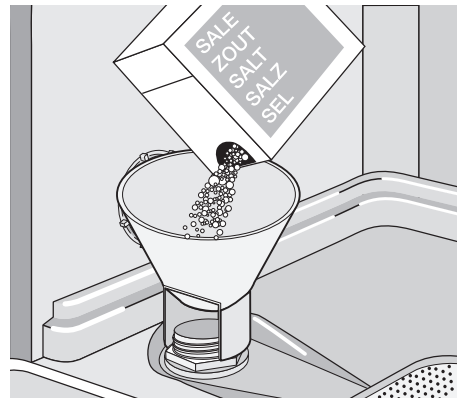

## GEBRUIK VAN AFWASMIDDEL EN GLANSMIDDEL

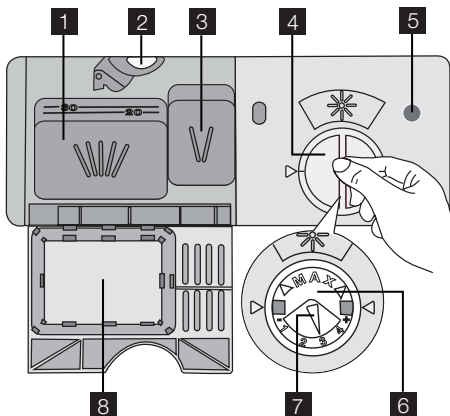

### Gebruik van vaatwasmiddelen:

-  Gebruik niet meer dan de benodigde hoeveelheid wasmiddel om het milieu te beschermen. Volg het advies van de afwasmiddelfabrikant op de verpakking.

Volg deze stappen om het afwasmiddelbakje te vullen:

1. Druk op de vrijgaveknop **2** om het deksel **8** van het afwasmiddelbakje te openen.
2. Doe het afwasmiddeltablet in het afwasmiddeldoseerbakje **1**.
3. Als het afwasprogramma over een voorspoelfase beschikt, plaats dan een kleine dosis afwasmiddel in het afwasmiddelbakje voor voorspoelen **3**.
4. Als u afwasmiddeltabletten gebruikt, plaatst u deze in het afwasmiddelbakje **1**.
5. Sluit het afwasmiddelbakje. Druk op het deksel totdat het op zijn plaats klikt.

-  Verschillende merken afwasmiddel hebben een ander oplostraject. Sommige afwasmiddeltabletten geven niet het beste reinigingsresultaat tijdens korte wasprogramma's. Gebruik lange wasprogramma's als u afwasmiddeltabletten gebruikt om het afwasmiddel volledig te verwijderen.

### Gebruik van glansmiddel

-  Met glansmiddel wordt het serviesgoed zonder vlekken of strepen gedroogd. Het glansmiddeldoseerbakje voegt tijdens de laatste keer spoelen automatisch glansmiddel toe.

Voer deze stappen uit om het glansmiddeldoseerbakje bij te vullen:

1. Om het glansmiddeldoseerbakje te openen, draait u het dekseltje **4** naar links.
2. Vul het glansmiddeldoseerbakje met glansmiddel **6**. De markering 'max' toont het maximale niveau.
3. Verwijder gemorst glansmiddel met een absorberend doekje om te voorkomen dat er te veel schuim ontstaat tijdens het afwassen.
4. Om het glansmiddeldoseerbakje te sluiten, plaats u het dekseltje terug en draait u het rechtsom.

-  Vul het glansmiddeldoseerbakje bij wanneer de indicatie **5** helder wordt.

### Stel de glansmiddeldosering in

Fabrieksinstelling: stand 3.

U kunt de dosering van het glansmiddel instellen tussen stand 1 (laagste dosering) en stand 4 (hoogste dosering).

Draai de glansmiddelknop om de dosering te verhogen of verlagen **7**.

### Gebruik van gecombineerde afwastabletten

Deze tabletten bevatten middelen zoals afwasmiddel, glansmiddel en regenererzout. Sommige soorten tabletten kunnen andere middelen bevatten.

Als u tabletten gebruikt die zout en glansmiddel bevatten, is het niet nodig om de doseerbakjes voor zout en glansmiddel te vullen.

Zorg dat deze tabletten geschikt zijn voor de waterhardheid in uw omgeving (raadpleeg de instructies op de verpakking van de producten).

1. Stel de waterontharder op het laagste niveau in. Zie 'De waterontharder instellen'.

2. Stel de dosering van het glansmiddel in op de laagste stand. Zie hoofdstuk 'Gebruik van afwasmiddel en glansmiddel'.

### Weer apart wasmiddel, zout en glansmiddel gebruiken

1. Vul het zoutreservoir en het glansmiddeldoseerbakje.
2. Stel de waterontharder op het hoogste niveau in.

3. Start een afwasprogramma zonder serviesgoed.
4. Als het afwasprogramma is voltooid, wijzigt u de waterontharder in de waterhardheid van uw omgeving.
5. Stel de hoeveelheid glansmiddel in.

## DE AFWASAUTOMAAT INRUIMEN

### Adviezen

- Plaats geen voorwerpen in het apparaat die water kunnen absorberen (sponzen, keukenhanddoeken).
- Verwijder alle voedselresten van de voorwerpen.
- Maak aangebrande voedselresten op de voorwerpen zachter.
- Plaats holle voorwerpen (bijv. kopjes, glazen en pannen) met de opening naar beneden.
- Zorg ervoor dat zich geen water kan ophopen in opbergdozen of kommen.
- Zorg ervoor dat serviesgoed en bestek niet in elkaar liggen.
- Zorg ervoor dat glazen andere glazen niet aanraken.
- Leg kleine voorwerpen in de bestekmand.
- Meng lepels met ander bestek om te voorkomen dat ze aan elkaar kleven.
- Als u de voorwerpen in de manden plaatst, zorg er dan voor dat het water alle oppervlakken kan bereiken.
- Leg lichte voorwerpen in het bovenrek. Zorg ervoor dat de voorwerpen niet verschuiven.
- Waterdruppels kunnen zich ophopen op plastic voorwerpen en antiaanbakpannen.

### Onderrek

Plaats steelpannen, deksels, slakommen en bestek in het onderrek. Rangschik dekschalen en grote deksels langs de rand van het onderrek.

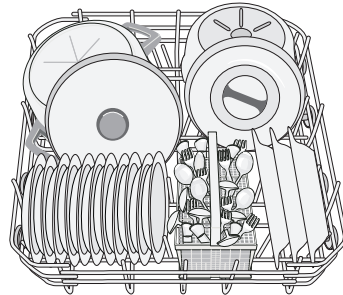
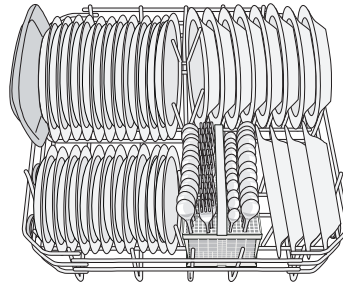

### De bestekmand

Plaats vorken en lepels met het handvat naar beneden.

Plaats messen met het handvat naar boven.

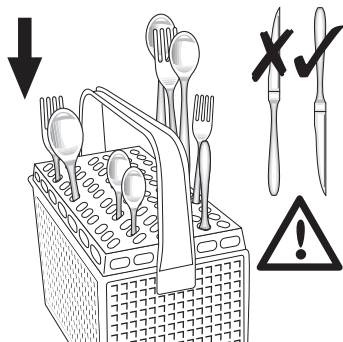

Meng lepels met ander bestek om te voorkomen dat ze aan elkaar kleven.

Gebruik het bestekrooster. Als de afmetingen van het bestek het gebruik van de bestekroosters voorkomen, verwijder ze dan.

### Bovenrek

Het bovenrek is geschikt voor borden (met een maximale diameter tot 24 cm), steelpannen, slakommen, kopjes en glazen, koekepannen en pannen. Plaats voorwerpen zo dat water alle oppervlakken kan bereiken.

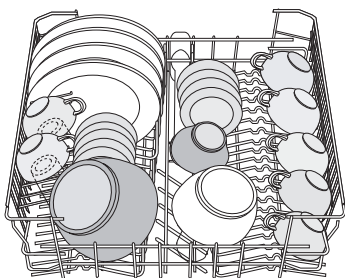

Zet glazen met een lange voet ondersteboven in de kopjesrekken. Voor grotere voorwerpen kunnen de kopjesrekken worden opgeklapt.

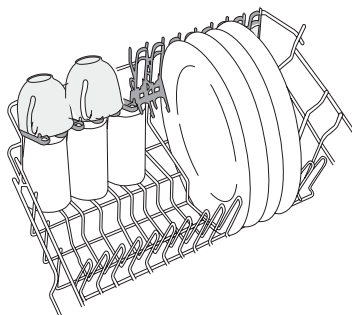

### Hoogteverstelling van het bovenrek

U kunt het bovenrek in twee standen zetten om de laadflexibiliteit te vergroten.

**Let op!** Stel de hoogte af voordat u het bovenrek gebruikt.

#### Maximale hoogte van borden in:

	het bovenrek	het onderrek
Bovenste stand	20 cm	31 cm
Laagste stand	24 cm	27 cm

Volg deze stappen om het bovenrek in de bovenste stand te zetten:

1. Verwijder de vergrendelingen (A) van het bovenrek.
2. Trek het rek naar buiten.

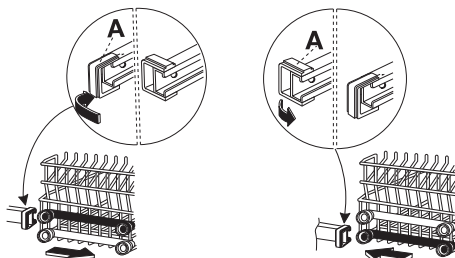

3. Zet het rek in de hoogste stand.
4. Zet de vergrendelingen (A) van het bovenrek terug in hun oorspronkelijke stand.

**Let op!** Als het rek zich in de hoogste stand bevindt, kunnen er geen kopjes in de kopjesrekken geplaatst worden.

## EEN AFWASPROGRAMMA SELECTEREN EN STARTEN

### Het afwasprogramma starten

1. Schakel het apparaat in. Zorg dat het apparaat in de instelmodus staat.
2. Om een afwasprogramma in te stellen, drukt u herhaaldelijk op de programmatoets tot het bijbehorende programma-lampje gaat branden.
3. Sluit de deur van de afwasautomaat, het afwasprogramma start automatisch.

### Het afwasprogramma onderbreken

- Open de deur van het apparaat.
  - Het afwasprogramma stopt.
- Sluit de deur van het apparaat.
  - Het afwasprogramma gaat verder vanaf het punt waar het werd onderbroken.

### Het afwasprogramma annuleren

Als het afwasprogramma nog niet is begonnen, kunt u de selectie veranderen.

Als u de selectie wilt veranderen terwijl een afwasprogramma in werking is, moet u het programma annuleren.

1. Open de deur van het apparaat.
2. Houd de programmatoets ingedrukt tot het programmalampje uit gaat en het eindlampje begint te knipperen.

-  Controleer of er afwasmiddel in het afwasmiddeldoseerbakje aanwezig is voordat u een nieuw afwasprogramma start.

### Einde van het afwasprogramma





Wanneer het afwasprogramma is voltooid, hoort u met tussenpozen een geluidssignaal.

1. Open de deur van het apparaat.
  - Het eindlampje staat aan.
2. Schakel het apparaat uit.

### Verwijder de voorwerpen uit de manden.

- Laat de borden afkoelen voordat u deze uit het apparaat neemt. Hete borden zijn gevoelig voor beschadigingen.
- Ruim eerst het onderrek en dan het bovenrek uit.
- Er kan water liggen aan de zijkanten en op de deur van het apparaat. Roestvrij staal koelt sneller af dan borden.

## AFWASPROGRAMMA'S





Programma	Soort vuil	Type lading	Programmabeschrijving
 70°	Sterk vervuild	Serviesgoed, bestek en pannen	Voorspoelen Wassen 70 °C Spoelgangen Drogen
 65°	Normaal bevuild	Serviesgoed en bestek	Voorspoelen Wassen 65 °C Spoelgangen Drogen
 30' 1)	Net gemaakt vuil	Serviesgoed en bestek	Wassen 65 °C Spoelgang
 50° 2)	Normaal bevuild	Serviesgoed en bestek	Voorspoelen Wassen 50 °C Spoelgangen Drogen

Programma	Soort vuil	Type lading	Programmabeschrijving
	Gebruik dit programma om het serviesgoed snel te spoelen. Hierdoor kunnen voedselresten niet aan het serviesgoed vastkoeken en ontstaan er geen vieze geurtjes in het apparaat. U hoeft voor dit programma geen afwasmiddel te gebruiken.		Spoelgang

1) Met dit programma kunt u een net bevuilde lading wassen. Het biedt goede wasresultaten in een korte duur.

2) Dit is het standaard programma voor testinstituten. Met dit programma hebt u de meest efficiënte water- en energieconsumptie voor normaal bevuild serviesgoed en bestek. Raadpleeg de apart bijgeleverde documentatie voor testgegevens.

## Verbruiksgegevens

Programma	Programmatijd (minuut)	Energie (kWh)	Water (liter)
 70°	85-95	1,8-2,0	22-25
 65°	100-110	1,4-1,6	19-21
 30'	30	0,9	9
 50°	130-140	1,0-1,2	14-16
	12	0,1	5

**i** De druk en temperatuur van het water, de variaties in stroomtoevoer en de

hoeveelheid vaat kan deze waarden veranderen.

## ONDERHOUD EN REINIGING

### De filters verwijderen en reinigen

Vuile filters verminderen de wasresultaten.

Het apparaat heeft drie filters:

1. grove filter (A)
2. microfilter (B)
3. platte filter (C)

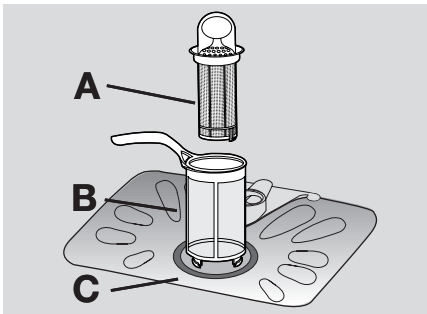

1. Draai het handvat van het microfilter (B) een kwartslag naar links om het filtersysteem te ontgrendelen.

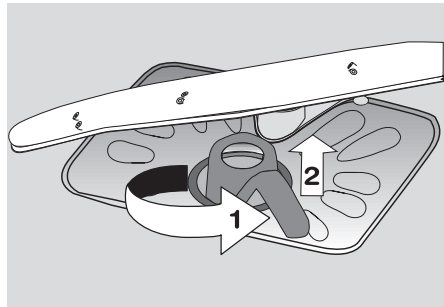

2. Verwijder het filtersysteem.
3. Houd het grove filter (A) handmatig uit de opening.
4. Verwijder het grove filter (A) van het microfilter (B).

5. Verwijder het platte filter (C) uit de bodem van het apparaat.

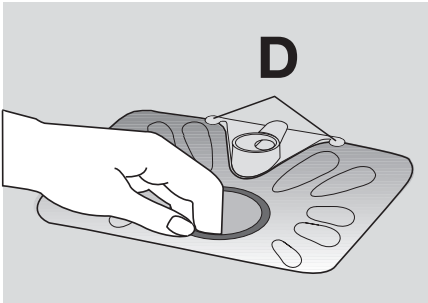

6. Maak de filters schoon onder stromend water.  
7. Zet de platte filter (C) op zijn oorspronkelijke plaats. Zorg ervoor dat ze goed worden gemonteerd onder de twee geleiders (D).

8. Plaats het grove filter (A) in het microfilter (B) en druk ze tegen elkaar.  
9. Zet het filtersysteem op zijn plaats.  
10. Draai het handvat van het microfilter (B) naar rechts totdat het op z'n plek klikt. Zo vergrendelt u het filtersysteem.

### De sproeiarmen reinigen

Probeer niet de sproeiarmen te verwijderen. Als etensresten de openingen in de sproeiarmen hebben verstopt, verwijder deze dan met een smal en puntig voorwerp.

### De buitenoppervlakken reinigen

Reinig de buitenoppervlakken van het apparaat en het bedieningspaneel met een vochtige zachte doek. Gebruik alleen neutrale schoonmaakmiddelen. Gebruik geen schuurmiddelen, schuursponsjes of oplosmiddelen (bijv. aceton).

## PROBLEMEN OPLOSSEN

Het apparaat start niet of stopt niet tijdens de werking.

Probeer eerst het probleem zelf op te lossen (zie tabel). Neem indien dit niet lukt contact op met de service-afdeling.

### Bij sommige defecten knippen de lampjes om een foutcode weer te geven.

foutcode	Storing
<ul style="list-style-type: none"> <li>• Het programmalampje blijft knippen.</li> <li>• Het eindlampje knippert één keer onderbroken.</li> </ul>	Het apparaat wordt niet gevuld met water.
<ul style="list-style-type: none"> <li>• Het programmalampje blijft knippen.</li> <li>• Het eindlampje knippert twee keer onderbroken.</li> </ul>	Het apparaat pomp geen water af.
<ul style="list-style-type: none"> <li>• Het programmalampje blijft knippen.</li> <li>• Het eindlampje knippert drie keer onderbroken.</li> </ul>	Anti-overstromingsbeveiliging is aan.

**⚠ Waarschuwing!** Schakel het apparaat uit voordat u controles uitvoert.

Storing	Mogelijke oorzaak	Mogelijke oplossing
Het apparaat neemt geen water.	De waterkraan is verstopt of aangezet met kalkaanslag.	Maak de waterkraan schoon.
	De waterdruk is te laag.	Neem contact op met het waterleidingbedrijf.
	De waterkraan is dicht.	Draai de waterkraan open.
	Het filter in de watertoevoerslang is verstopt.	Maak het filter schoon.
	De aansluiting van de watertoevoerslang is niet correct.	Zorg dat de aansluiting altijd correct is.
	De watertoevoerslang is beschadigd.	Controleer of de watertoevoerslang niet is beschadigd.

Storing	Mogelijke oorzaak	Mogelijke oplossing
Het apparaat pompt geen water weg.	De gootsteenafvoer is geblokkeerd.	Ontstop de gootsteenafvoer.
	De aansluiting van de waterafvoerslang is niet correct.	Zorg dat de aansluiting altijd correct is.
	De waterafvoerslang is beschadigd.	Controleer of de waterafvoerslang niet is beschadigd.
Anti-overstromingsbeveiliging is aan.		Draai de waterkraan dicht en neem contact op met de service-afdeling.
Het afwasprogramma start niet.	De deur van het apparaat is open.	Sluit de deur van het apparaat.
	De stekker zit niet in het stopcontact.	Sluit de stekker aan.
	De zekering in de zekeringkast is doorgebrand.	Vervang de zekering.

Schakel het apparaat na de controle in. Het programma gaat verder vanaf het punt waar het werd onderbroken.

Als het probleem opnieuw optreedt, neem dan contact op met onze service-afdeling. Indien het display andere alarmcodes meldt, neem dan contact op met onze service afdeling.

De benodigde informatie voor de service-afdeling staat op het typeplaatje.

Leg deze informatie vast:

- Model (MOD.) .....
- ....
- Productnummer (PNC) .....
- Serienummer (S.N.) .....

### De was- en droogresultaten zijn niet naar tevredenheid

Probleem	Mogelijke oorzaak	Mogelijke oplossing
De borden zijn niet schoon.	Het geselecteerde afwasprogramma is niet geschikt voor het type lading en mate van vervuiling.	Zorg ervoor dat het afwasprogramma geschikt is voor het type lading en mate van vervuiling.
	De rekken zijn niet goed ingedeeld, zodat het water er niet aan alle kanten bij kan.	Vul de rekken op de juiste manier.
	De sproeiarmen kunnen niet vrij draaien als gevolg van een onjuiste plaatsing van het serviesgoed.	Zorg ervoor dat een goede plaatsing van het serviesgoed de sproeiarmen niet blokkeert.
	De filters zijn vuil of niet juist gemonteerd en geplaatst.	Zorg ervoor dat de filters schoon zijn en op de juiste manier gemonteerd en geïnstalleerd.
	Er is te weinig of geen afwasmiddel gebruikt.	Zorg voor voldoende afwasmiddel.
Er zitten kalkresten op de borden.	Het zoutreservoir is leeg.	Vul het zoutreservoir met zout voor afwasmachines.
	Foutieve instelling waterhardheid	Stel de waterontharder af.

Probleem	Mogelijke oorzaak	Mogelijke oplossing
	Het deksel van het zoutreservoir is niet goed gesloten.	Zorg ervoor dat de dop van het zoutreservoir goed gesloten is.
De glazen en borden vertonen strepen, melkachtige vlekken of een blauwzweem.	De dosering van het glansmiddel is te hoog.	Verminder de glansmiddeldosering.
Opgedroogde waterdruppels op de glazen en de borden.	De dosering van het glansmiddel is te laag.	Verhoog de dosering van het glansmiddel.
	Het afwasmiddel kan de oorzaak zijn.	Gebruik een ander merk afwasmiddel.
Het serviesgoed is nat.	U heeft een afwasprogramma ingesteld zonder droogfase of met een verkorte droogfase.	Laat de deur van de afwasautomaat een paar minuten op een kier staan voordat u het serviesgoed uit de machine haalt.
Het serviesgoed is nat en dof.	Het glansmiddeldoseerbakje is leeg.	Vul het glansmiddeldoseerbakje met glansmiddel.

## TECHNISCHE GEGEVENS

Afmeting	Breedte	596 mm
	Hoogte	818-898 mm
	Diepte	555 mm
Leidingwaterdruk	Minimaal	0,5 bar (0,05 MPa)
	Maximaal	8 bar (0,8 MPa)
Wartoevoer <sup>1)</sup>	Koud water of warm water	maximaal 60 °C
Capaciteit	Couverts	12

1) Sluit de slang aan op een kraan met 3/4"-schroefdraad.

- i** Informatie over de elektrische aansluiting staat op het typeplaatje op de binnenrand van de deur van het apparaat.
- i** Gebruik een heet watervoorziening om het energieverbruik te verminderen, als

het hete water door alternatieve, milieuvriendelijkere energiebronnen geproduceerd wordt (bijv. zonne- of fotovoltaïsche panelen en wind).

## MILIEUBESCHERMING

Het symbool  op het product of op de verpakking wijst erop dat dit product niet als huishoudafval mag worden behandeld, maar moet worden afgegeven bij een verzamelpunt waar elektrische en elektronische apparatuur wordt gerecycled. Als u ervoor zorgt dat dit product op de juiste manier wordt verwijderd, voorkomt u mogelijke negatieve gevolgen voor mens en milieu die zich zouden kunnen voordoen in

geval van verkeerde afvalverwerking. Voor gedetailleerdere informatie over het recyclen van dit product, kunt u contact opnemen met de gemeente, de gemeentereiniging of de winkel waar u het product hebt gekocht.

Recycle de materialen met het symbool  . Gooi de verpakking in een geschikte verzamelcontainer om het te recyclen.

## SOMMAIRE

Consignes de sécurité	48	Sélection et départ d'un programme de lavage	58
Description de l'appareil	51	Programmes de lavage	58
Bandeau de commande	51	Entretien et nettoyage	59
Utilisation de l'appareil	53	En cas d'anomalie de fonctionnement	60
Réglage de l'adoucisseur d'eau	53	Caractéristiques techniques	62
Utilisation du sel régénérant	54	En matière de protection de l'environnement	63
Utilisation du produit de lavage et du liquide de rinçage	55		
Rangement des couverts et de la vaisselle	56		

Sous réserve de modifications



## CONSIGNES DE SÉCURITÉ

Lire attentivement cette notice d'utilisation avant l'installation et l'utilisation de l'appareil :

- Pour votre sécurité et la sécurité de votre appareil.
- Pour protéger l'environnement.
- Pour le bon fonctionnement de l'appareil.

Conservez cette notice d'utilisation avec l'appareil. Si vous déménagez ou si l'appareil est cédé à une autre personne, assurez-vous que la notice d'utilisation l'accompagne.

Le fabricant n'est pas responsable des dommages liés à une mauvaise installation ou utilisation.

### Sécurité des enfants et des personnes vulnérables

- Cet appareil n'est pas destiné aux enfants et aux personnes dont les capacités physiques, sensorielles ou mentales, ou le manque d'expérience et de connaissance les empêchent d'utiliser l'appareil sans risque lorsqu'ils sont sans surveillance, ou en l'absence d'instruction d'une personne responsable qui puisse leur assurer une utilisation de l'appareil sans danger.
- Surveillez les enfants en veillant à ce qu'ils ne jouent pas avec cet appareil.
- Ne laissez jamais les emballages à la portée des enfants. Risque d'asphyxie ou de blessure corporelle.
- Conservez tous les produits de lavage dans un endroit sûr. Ne laissez pas les enfants toucher les produits de lavage.
- Tenez les enfants et les animaux éloignés de l'appareil lorsque la porte est ouverte.

### Consignes générales de sécurité

- Ne modifiez jamais les caractéristiques de cet appareil. Vous risqueriez de vous blesser et d'endommager l'appareil.
- Les produits de lavage pour lave-vaisselle peuvent occasionner des brûlures chimiques au niveau des yeux, de la bouche et de la gorge. Respectez les instructions de sécurité du fabricant des produits.
- L'eau de votre lave-vaisselle n'est pas potable. Des résidus de produits de lavage peuvent subsister dans votre lave-vaisselle.
- Ne laissez pas la porte de l'appareil ouverte sans supervision. Vous éviterez ainsi les blessures et les chutes sur une porte ouverte.
- Ne montez pas ou ne vous asseyez pas sur la porte ouverte de votre appareil.

### Utilisation de l'appareil

- Cet appareil est destiné à un usage domestique normal. Ne l'utilisez jamais à d'autres fins, pour éviter les dommages corporels et les dégâts matériels.
- Ce lave-vaisselle est conçu pour laver la vaisselle et les ustensiles pouvant être lavés en machine.
- Ne placez pas de produits inflammables ou d'éléments imbibés de produits inflammables à l'intérieur, à proximité ou sur l'appareil. Risque d'explosion ou d'incendie.
- Les couteaux et autres ustensiles pointus ou tranchants doivent être placés dans le panier à couverts avec la pointe vers le bas, ou placez-les en position horizontale dans le panier supérieur ou dans le pa-

nier à couteaux (tous les modèles ne sont pas équipés d'un panier à couteaux).

- N'utilisez que des produits (sel, produit de lavage, liquide de rinçage) spécifiques pour lave-vaisselle.
- Tout autre type de sel non spécialement étudié pour être utilisé dans un lave-vaisselle, en particulier le sel de cuisine, peut endommager l'adoucisseur d'eau.
- Approvisionnez en sel juste avant de démarrer un programme de lavage. Les restes de sel dans l'appareil peuvent provoquer de la corrosion ou perforer la cuve de l'appareil.
- Ne remplissez jamais le distributeur de liquide de rinçage avec d'autres produits (agent de nettoyage pour lave-vaisselle, produit de lavage liquide). Vous risqueriez d'endommager l'appareil.
- Assurez-vous que les bras d'aspersion tournent librement avant de lancer le programme de lavage.
- De la vapeur chaude peut s'échapper de l'appareil si vous ouvrez la porte pendant le déroulement d'un programme de lavage. Risque de brûlures cutanées.
- N'enlevez pas la vaisselle de l'appareil avant la fin du programme de lavage.

### Entretien et nettoyage

- Avant de nettoyer l'appareil, arrêtez-le et débranchez-le du secteur.
- N'utilisez pas de produits inflammables ou corrosifs.
- N'utilisez pas l'appareil sans les filtres. Contrôlez que les filtres sont correctement installés. Si les filtres ne sont pas correctement installés, les performances de lavage pourraient être compromises et l'appareil endommagé.
- Ne projetez pas d'eau ou de vapeur sur l'appareil pour son nettoyage. Cela créerait un risque de choc électrique et pourrait endommager l'appareil.

### Installation

- Vérifiez que l'appareil n'a subi aucun dommage au cours du transport. Ne branchez jamais un appareil endommagé. Si l'appareil est endommagé, contactez votre magasin vendeur.
- Retirez tous les emballages avant la première utilisation.

- Seul un professionnel qualifié doit effectuer l'installation, le raccordement électrique et hydraulique, la mise en service et la maintenance de l'appareil. Vous éviterez ainsi des risques mobiliers, immobiliers et corporels.
- Pendant l'installation et avant toute intervention sur le lave-vaisselle, il est nécessaire de débrancher l'appareil.
- Les parois de votre lave-vaisselle ne doivent jamais être percées pour éviter d'endommager les composants hydrauliques et électriques.
- **Important !** Respectez les consignes données sur le gabarit fourni avec l'appareil :
  - Pour installer l'appareil.
  - Pour monter la porte du meuble.
  - Pour raccorder les tuyaux d'arrivée d'eau et de vidange.
- Vérifiez que l'appareil est installé sous et à proximité de structures sûres.

### Précautions contre le gel

- N'installez pas l'appareil dans un endroit où la température ambiante est inférieure à 0 °C.
- Le fabricant ne pourra être tenu responsable en cas de dommages dus au gel.

### Tuyau d'arrivée d'eau

- Utilisez des tuyaux neufs pour raccorder l'appareil à l'arrivée d'eau. N'utilisez pas de tuyaux usagés.
- Ne raccordez pas l'appareil à des conduites neuves ou qui n'ont pas été utilisées depuis longtemps. Laissez couler l'eau pendant quelques minutes avant de brancher le tuyau d'arrivée d'eau.
- Veillez à ne pas écraser ou endommager les tuyaux d'eau lorsque vous installez l'appareil.
- Assurez-vous que tous les raccords de tuyaux d'eau sont bien serrés afin d'éviter les fuites.
- Lorsque vous utilisez l'appareil pour la première fois, vérifiez que les tuyaux ne fuient pas.
- Le tuyau d'arrivée d'eau comporte une soupape de sécurité et une gaine double comportant un câble électrique interne. Le tuyau d'arrivée d'eau est sous pression uniquement quand l'eau circule. Si le

tuyau fuit, la soupape de sécurité coupe automatiquement l'eau.

- Faites attention au moment de raccorder le tuyau d'arrivée d'eau :
  - N'immergez pas le tuyau d'arrivée d'eau ou la soupape de sécurité dans l'eau.
  - Si le tuyau d'arrivée d'eau ou la soupape de sécurité est endommagé, débranchez immédiatement la prise secteur.
  - Contactez le service après-vente de votre magasin vendeur pour remplacer le tuyau d'arrivée d'eau avec soupape de sécurité.

 **Avertissement** Tension dangereuse

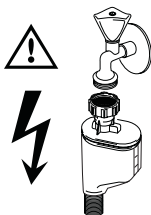

### Raccordement électrique

- L'appareil doit être relié à la terre.
- Vérifiez que les données électriques figurant sur la plaque signalétique correspondent à celles de votre réseau.
- Utilisez toujours une prise correctement installée, protégée contre les chocs.
- L'appareil ne doit pas être raccordé à l'aide d'un prolongateur ou d'une prise multiple. Risque d'incendie.
- Ne remplacez et ne modifiez jamais le câble d'alimentation. Contactez votre service après-vente.
- Attention à ne pas écraser ou endommager la prise et le câble d'alimentation situés à l'arrière de l'appareil.
- Assurez-vous que la prise principale est accessible une fois l'appareil installé.
- Ne tirez jamais sur le câble d'alimentation électrique pour débrancher l'appareil. Dé-

tachez, pour ce faire, la fiche de la prise secteur.

### Service après-vente

- Toute intervention ou réparation sur votre appareil doit uniquement être effectuée par une personne qualifiée. Contactez votre service après-vente.
- Utilisez exclusivement des pièces d'origine.

### Pour mettre l'appareil au rebut

- Pour éviter tout risque corporel ou matériel :
  - Débranchez l'appareil.
  - Coupez le câble d'alimentation au ras de l'appareil et mettez-le au rebut.
  - Retirez le loquet de la porte. Ceci évite d'enfermer un enfant ou un animal dans l'appareil par accident. Risque d'asphyxie.
  - Mettez l'appareil au rebut dans un centre local agréé.

 **Avertissement** Les produits de lavage pour lave-vaisselle sont dangereux et peuvent être corrosifs !

- En cas d'accident impliquant ces produits, contactez immédiatement un médecin.
- En cas d'ingestion du produit, contactez immédiatement un médecin.
- En cas de projection de produit de lavage dans les yeux, contactez immédiatement un médecin et rincez abondamment à l'eau.
- Conservez les produits de lavage pour lave-vaisselle dans un endroit sûr et hors de portée des enfants.
- Ne laissez pas la porte de l'appareil ouverte quand celui-ci contient du produit de lavage.
- Remplissez le distributeur de produit de lavage juste avant de démarrer un programme de lavage.

## DESCRIPTION DE L'APPAREIL

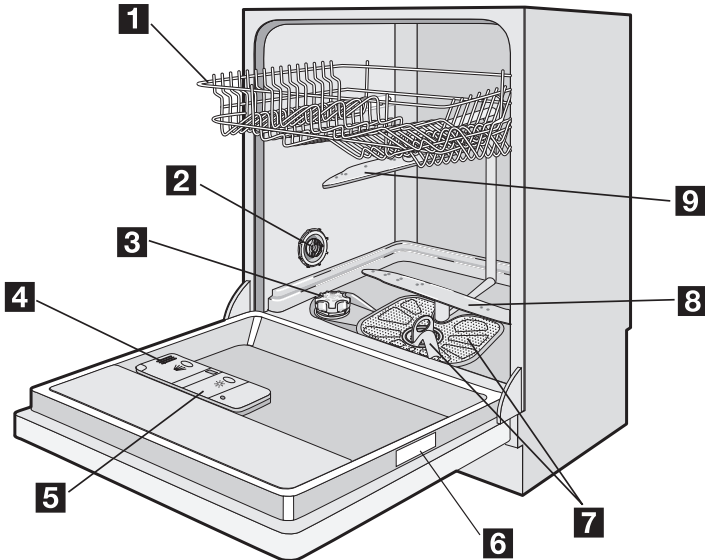

- |   |                                     |
|---|-------------------------------------|
| <b>1</b> Panier supérieur                   | <b>6</b> Plaque signalétique        |
| <b>2</b> Sélecteur de dureté de l'eau       | <b>7</b> Filtres                    |
| <b>3</b> Réservoir de sel régénérant        | <b>8</b> Bras d'aspersion inférieur |
| <b>4</b> Distributeur de produit de lavage  | <b>9</b> Bras d'aspersion supérieur |
| <b>5</b> Distributeur de liquide de rinçage |                                     |

## BANDEAU DE COMMANDE

- i** Les commandes se situent sur la partie supérieure du bandeau de commande. Pour vous servir des commandes, laissez la porte du lave-vaisselle entrouverte.

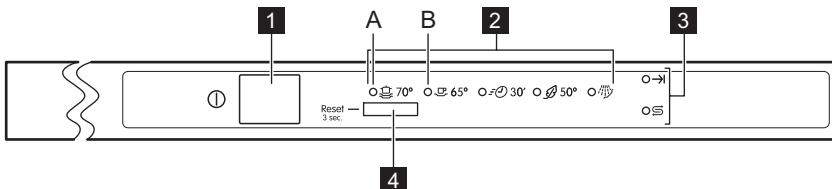

- |                                  |
|----------------------------------|
| <b>1</b> Touche marche/arrêt     |
| <b>2</b> Voyants des programmes  |
| <b>3</b> Voyants                 |
| <b>4</b> Touche de programmation |

Voyants	
→	<p>Voyant de fin. Il s'allume dans ces conditions :</p> <ul style="list-style-type: none"> <li>• Le programme de lavage est terminé.</li> <li>• Vous réglez le niveau de dureté de l'adoucisseur d'eau.</li> <li>• Quand vous activez ou désactivez les signaux sonores.</li> <li>• Quand l'appareil rencontre une anomalie de fonctionnement.</li> </ul>
⊞	<p>Voyant du réservoir de sel. Il s'allume lorsque le réservoir de sel régénérant doit être rempli. <sup>1)</sup></p> <p>Le voyant de réapprovisionnement en sel régénérant peut rester allumé plusieurs heures après le remplissage du réservoir. Cela n'affecte pas le fonctionnement de l'appareil.</p>

1) Lorsque le réservoir de sel régénérant est vide, le voyant ne s'allume pas pendant qu'un programme est en cours.

### Touche Marche/Arrêt

Appuyez sur cette touche pour activer ou désactiver l'appareil.

### Voyants de programme A et B

Ces voyants remplissent les fonctions complémentaires suivantes :

- Régler le niveau de l'adoucisseur d'eau.
- Activer ou désactiver les signaux sonores.

### Touche Programme

Grâce à cette touche vous pouvez :

- Sélectionner un programme de lavage.
- Régler le niveau de l'adoucisseur d'eau.
- Activer ou désactiver les signaux sonores.
- Annuler un programme de lavage en cours.

### Mode Programmation

#### L'appareil doit être en mode Programmation pour effectuer les opérations suivantes :

- Régler et lancer un programme de lavage.
- Régler électroniquement le niveau de l'adoucisseur d'eau.
- Activer ou désactiver les signaux sonores.

#### Activer l'appareil. L'appareil se trouve en mode Programmation lorsque :

- Tous les voyants de programme sont éteints.
- Le voyant Fin clignote.

#### Activer l'appareil. L'appareil n'est pas en mode Programmation lorsque :

- Un seul voyant de programme s'allume.
  - Pour revenir au mode Programmation, annulez le programme. Reportez-vous

au chapitre « Réglage et départ d'un programme de lavage ».

### Signaux sonores

Vous pouvez entendre les signaux sonores dans ces conditions :

- Le programme de lavage est terminé.
- L'appareil présente une anomalie de fonctionnement.

 Réglage d'usine : marche.

### Désactivation des signaux sonores :

1. Activer l'appareil.
2. Assurez-vous que l'appareil est au mode réglage.
3. Appuyez et maintenez la touche de programme jusqu'à ce que le voyant (A) clignote et que le voyant de programme (B) s'allume.
4. Appuyez à nouveau immédiatement sur cette touche.  
Le voyant de programme (A) s'allume et le voyant de programme (B) commence à clignoter.  
Après quelques secondes, le voyant de programme (A) s'éteint et le voyant Fin s'allume. Le voyant de programme (B) continue à clignoter.
5. Appuyez à nouveau sur la touche de programme, le voyant Fin s'éteint. Les signaux sonores sont désactivés.
6. Désactivez l'appareil pour confirmer.

### Activation des signaux sonores :

1. Pour activer de nouveau les signaux sonores, réalisez les étapes (1) à (4). Le voyant de programme (A) et le voyant Fin s'éteignent. Le voyant de programme (B) continue à clignoter.

- Appuyez à nouveau sur cette touche. Le voyant Fin s'allume. Les signaux sonores sont activés.
- Désactivez l'appareil pour confirmer.

## UTILISATION DE L'APPAREIL

- Vérifiez si le réglage de dureté de l'adoucisseur d'eau correspond à la dureté de l'eau de votre région. Sinon, ajustez le niveau de l'adoucisseur d'eau.
- Remplissez le réservoir de sel régénérant avec du sel spécial pour lave-vaisselle.
- Remplissez le distributeur de liquide de rinçage.
- Rangez les couverts et la vaisselle dans le lave-vaisselle.
- Sélectionnez le programme de lavage en fonction de la charge et du degré de salissure.
- Remplissez le réservoir avec la quantité nécessaire de produit de lavage.
- Démarrez le programme de lavage.

## RÉGLAGE DE L'ADOUCCISSEUR D'EAU

Le lave-vaisselle est équipé d'un adoucisseur d'eau conçu pour éliminer les minéraux et les sels de l'eau d'alimentation. Ces minéraux et sels peuvent endommager l'appareil.

Réglez le niveau de l'adoucisseur d'eau s'il ne correspond pas à la dureté de l'eau de votre région.

Contactez votre compagnie des eaux pour connaître la dureté de l'eau de votre région.

Dureté eau				Réglage de la dureté de l'eau	
Degrés allemands (dH°)	Degrés français (°TH)	mmol/l	Degrés Clarke	manuel	électronique
51 - 70	91 - 125	9,1 - 12,5	64 - 88	2 <sup>1)</sup>	10
43 - 50	76 - 90	7,6 - 9,0	53 - 63	2 <sup>1)</sup>	9
37 - 42	65 - 75	6,5 - 7,5	46 - 52	2 <sup>1)</sup>	8
29 - 36	51 - 64	5,1 - 6,4	36 - 45	2 <sup>1)</sup>	7
23 - 28	40 - 50	4,0 - 5,0	28 - 35	2 <sup>1)</sup>	6
19 - 22	33 - 39	3,3 - 3,9	23 - 27	2 <sup>1)</sup>	5 <sup>1)</sup>
15 - 18	26 - 32	2,6 - 3,2	18 - 22	1	4
11 - 14	19 - 25	1,9 - 2,5	13 - 17	1	3
4 - 10	7 - 18	0,7 - 1,8	5 - 12	1	2
< 4	< 7	< 0,7	< 5	1 <sup>2)</sup>	1 <sup>2)</sup>

1) Réglage d'usine

2) Ne pas utiliser de sel à ce niveau.

 L'adoucisseur d'eau doit être réglé manuellement et électroniquement.

### Réglage manuel

Tournez le sélecteur de dureté de l'eau sur 1 ou 2 (reportez-vous au tableau).

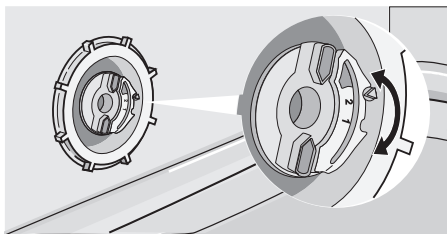

### Réglage électronique

1. Activer l'appareil.
2. Assurez-vous que l'appareil est au mode réglage.
3. Appuyez et maintenez la touche de programme jusqu'à ce que le voyant (A) commence à clignoter et que le voyant de programme (B) s'allume.
4. Quand le voyant de programme (B) s'éteint et que le voyant Fin commence à clignoter, appuyez sur la touche de

programme. Le voyant de programme (A) continue à clignoter. Le réglage électronique de l'adoucisseur d'eau est activé.

5. Le voyant Fin affiche le réglage de l'adoucisseur d'eau. Le nombre de clignotements du voyant Fin est le même que celui du niveau de dureté de l'eau (par exemple : 5 clignotements / pause / 5 clignotements = niveau 5).
6. Appuyez sur la touche de programme pour changer le réglage. Appuyez plusieurs fois sur la touche de programme pour modifier le réglage. Quand la touche de programme est appuyée, le niveau augmente.
7. Désactivez l'appareil pour confirmer.

**i** Si l'adoucisseur d'eau est réglé électroniquement au niveau 1, le voyant de sel restera éteint.

## UTILISATION DU SEL RÉGÉNÉRANT

### Pour remplir le réservoir de sel :

1. Dévissez le bouchon du réservoir à sel régénérant en le tournant dans le sens inverse des aiguilles d'une montre.
2. Versez 1 litre d'eau à l'intérieur du réservoir (uniquement lorsque vous remplissez le réservoir pour la première fois).
3. Versez le sel à l'aide de l'entonnoir jusqu'à ce que le réservoir soit rempli.
4. Éliminez toute trace de sel autour de l'ouverture du réservoir de sel régénérant.
5. Remettez le bouchon en place et serrez-le en le tournant dans le sens des aiguilles d'une montre pour fermer le réservoir de sel régénérant.

**i** Il est normal que de l'eau s'écoule du réservoir lorsque vous le remplissez de sel.

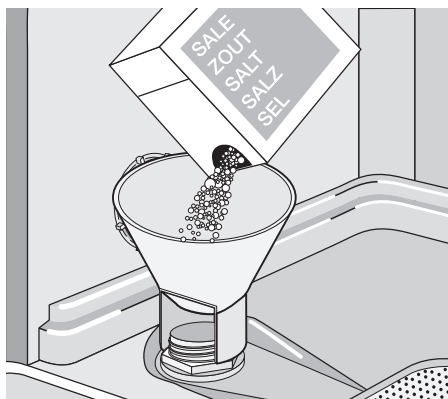

## UTILISATION DU PRODUIT DE LAVAGE ET DU LIQUIDE DE RINÇAGE

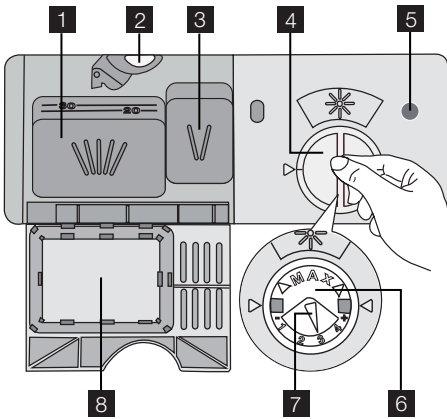

### Utilisation du produit de lavage

-  Afin de préserver l'environnement, n'utilisez que la quantité nécessaire de produit de lavage. Respectez les recommandations fournies par le fabricant du produit de lavage qui figurent sur l'emballage du produit.

Pour remplir le distributeur de produit de lavage, procédez comme suit :

1. Appuyez sur le levier de fermeture **2** pour ouvrir le couvercle **8** du distributeur de détergent.
2. Introduisez le produit de lavage dans le distributeur **1**.
3. Si le programme de lavage comporte une phase de pré-lavage, versez une petite quantité de produit de lavage dans le compartiment de pré-lavage **3**.
4. Si vous utilisez des pastilles de détergent, placez-les dans le distributeur **1**.
5. Fermez le distributeur du produit de lavage. Appuyez sur le couvercle jusqu'à ce qu'il soit verrouillé.

-  Les produits de lavage de différents fabricants présentent un taux de dissolution variable. Certains produits de lavage en pastilles n'atteignent pas leurs

pouvoirs de nettoyage optimal au cours de programmes courts. Sélectionnez un programme de lavage long si vous utilisez des produits de lavage en pastilles, afin d'éliminer complètement les résidus de produit de lavage.

### Utilisation du liquide de rinçage

-  Le liquide de rinçage assure un rinçage optimal et un séchage sans taches ni striures.

Le distributeur de liquide de rinçage libère automatiquement le liquide de rinçage durant la dernière phase de rinçage.

Pour remplir le distributeur de liquide de rinçage, procédez comme suit :

1. Pour ouvrir le distributeur, tournez le bouchon **4** dans le sens inverse des aiguilles d'une montre
2. Remplissez le distributeur **6** de liquide de rinçage. Le repère « max. » indique le niveau maximum.
3. Essuyez tout débordement de liquide de rinçage à l'aide de papier absorbant, afin d'éviter une formation excessive de mousse lors du lavage.
4. Pour fermer le distributeur, remettez le bouchon en place et tournez dans le sens des aiguilles d'une montre.

-  Remplissez le distributeur de liquide de rinçage lorsque le voyant **5** s'éclaire.

### Réglez le dosage du liquide de rinçage

Réglage d'usine : position 3.

Vous pouvez régler le dosage du liquide de rinçage entre 1 (minimum) et 4 (maximum). Tournez le sélecteur de liquide de rinçage **7** pour augmenter ou réduire le dosage.

### Utilisez des tablettes de lavage

Ces produits combinent les fonctions de produit de lavage, de liquide de rinçage et de sel régénérant. Certains types de pastilles contiennent d'autres agents.

Lorsque vous utilisez des pastilles qui contiennent du liquide de rinçage et du sel régénérant, ne remplissez pas le réservoir de



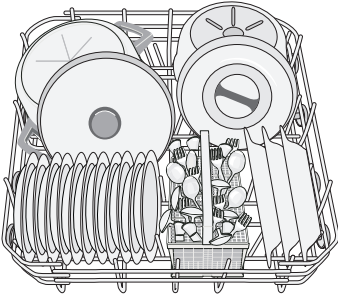

### Panier à couverts

Placez les fourchettes et les cuillères, manche tourné vers le bas.

Placez les couteaux, manche tourné vers le haut.

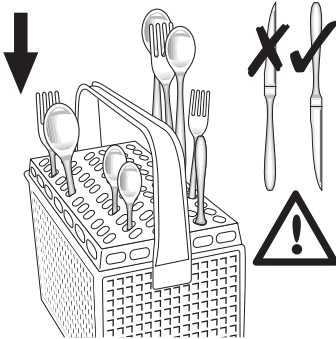

Intercalez les cuillères aux autres couverts, afin d'éviter qu'elles ne s'emboîtent. Utilisez le séparateur à couverts. Si la taille et la forme des couverts ne le permettent pas, retirez le séparateur.

### Panier supérieur

Le panier supérieur est conçu pour des assiettes (de 24 cm de diamètre maximum), sous-tasses, saladiers, tasses, verres, casseroles et couvercles. Placez les ustensiles dans l'appareil de façon à ce que l'eau puisse accéder à toutes les surfaces.

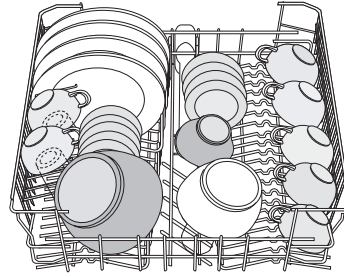

Placez les verres à long pied dans les supports pour tasses en les retournant. Pour les ustensiles longs, rabattez les supports de tasses vers le haut.

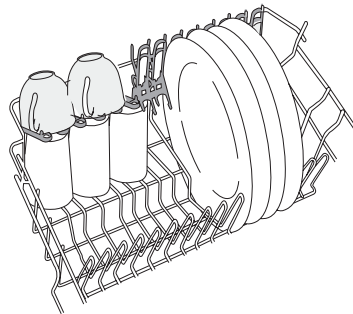

### Réglage de la hauteur du panier supérieur

Vous pouvez placer le panier supérieur dans deux positions pour faciliter le chargement.

**!** **Attention** Ajustez la hauteur avant de charger le panier supérieur.

#### Hauteur maximale de la vaisselle dans :

	Le panier supérieur	Le panier inférieur.
Position haute	20 cm	31 cm
Position basse	24 cm	27 cm

Pour régler le panier supérieur en position haute, procédez comme suit :

1. Tournez les butées avant (A) vers l'extérieur.

- Sortez le panier.

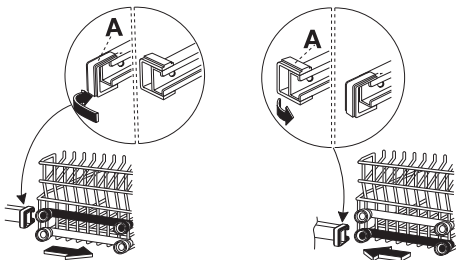

- Glissez le panier en position haute.
- Remplacez les butées avant (A) dans leur position d'origine.

**Attention** Si le panier est en position haute, ne placez pas de tasses sur les supports de tasses.

## SÉLECTION ET DÉPART D'UN PROGRAMME DE LAVAGE

### Départ du programme de lavage

- Activez l'appareil. Assurez-vous que l'appareil est en mode Réglage.
- Pour régler un programme de lavage, appuyez sur la touche de programme plusieurs fois jusqu'à ce que le voyant de programme correspondant s'allume.
- Fermez la porte de l'appareil, le programme de lavage démarre automatiquement.

### Interruption d'un programme de lavage

- Ouvrez la porte de l'appareil.
  - Le programme de lavage s'arrête.
- Fermez la porte de l'appareil.
  - Le programme de lavage reprend là où il a été interrompu.

### Annulation du programme de lavage

Si le programme de lavage n'a pas encore démarré, vous pouvez changer la sélection. Pour changer la sélection pendant que le programme de lavage est en cours, il est nécessaire d'annuler le programme.

- Ouvrez la porte de l'appareil.
- Appuyez et maintenez la touche de programme jusqu'à ce que le voyant de

programme s'éteigne et que le voyant Fin commence à clignoter.

- i** Avant de démarrer un nouveau programme de lavage, vérifiez qu'il y a du produit de lavage dans le distributeur de produit de lavage.

### Fin du programme de lavage



À la fin du programme de lavage, des signaux sonores intermittents retentissent.



- Ouvrez la porte de l'appareil.
  - Le voyant de fin est allumé.
- Mettez à l'arrêt l'appareil.

### Retirez les articles des paniers

- Attendez que la vaisselle refroidisse avant de la retirer du lave-vaisselle. La vaisselle encore chaude est sensible aux chocs.
- Déchargez d'abord le panier inférieur, puis le panier supérieur.
- Les côtés et la porte de l'appareil peuvent être mouillés. L'acier inox refroidit plus rapidement que la vaisselle.

## PROGRAMMES DE LAVAGE





Programme	Niveau de sa-lissure	Type de charge	Description de programmes
 70°	Très sale	Vaisselle, couverts, plats et casseroles	Prélavage Lavage 70 °C Rinçages Séchage
 65°	Normalement sale	Vaisselle et couverts	Prélavage Lavage 65 °C Rinçages Séchage

Programme	Niveau de salissure	Type de charge	Description de programmes
 30' 1)	Légèrement sale	Vaisselle et couverts	Lavage 65 °C Rinçage
 50° 2)	Normalement sale	Vaisselle et couverts	Prélavage Lavage 50 °C Rinçages Séchage
	Ce programme permet de rincer les plats rapidement. Cela empêche les restes de nourriture de coller sur les plats et évite les mauvaises odeurs. N'utilisez pas de produit de lavage avec ce programme.		Rinçage

1) Ce programme vous permet de laver une charge de vaisselle légèrement sale. Il offre de bons résultats de lavage en peu de temps.

2) Il s'agit du programme standard pour les instituts de tests. Ce programme vous permet d'utiliser le plus efficacement votre consommation d'eau et d'énergie pour les plats et couverts avec un niveau normal de salissure. Reportez-vous à la brochure fournie pour connaître les résultats des tests.

### Valeurs de consommation

Programme	Durée du programme (minutes)	Énergie (kWh)	Eau (litres)
 70°	85-95	1,8-2,0	22-25
 65°	100-110	1,4-1,6	19-21
 30'	30	0,9	9
 50°	130-140	1,0-1,2	14-16
	12	0,1	5

**i** Ces valeurs de consommation peuvent changer en fonction de la pression et de la température de l'eau, des varia-

tions d'alimentation électrique et de la quantité de vaisselle.

## ENTRETIEN ET NETTOYAGE

### Pour retirer et nettoyer les filtres

Avec des filtres sales, les résultats du lavage sont moins satisfaisants.

Le lave-vaisselle possède 3 filtres :

1. filtre grossier (A)
2. microfiltre (B)

3. filtre plat (C).

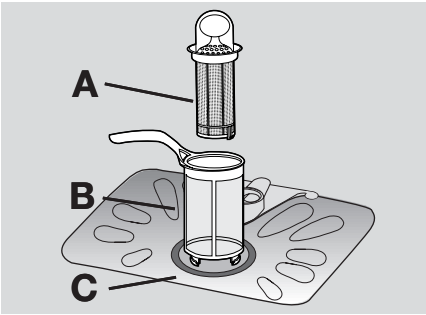

1. Pour déverrouiller le système de filtrage, tournez la poignée du microfiltre (B) d'environ 1/4 de tour vers la gauche.

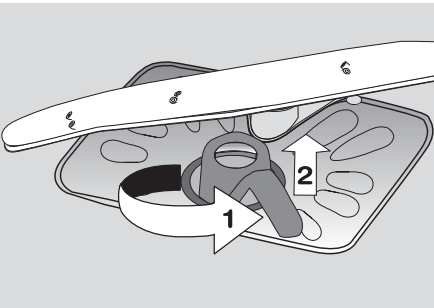

2. Retirez le système de filtrage.
3. Saisissez le filtre grossier (A) par la poignée annulaire.
4. Retirez le filtre grossier (A) du microfiltre (B).
5. Retirez le filtre plat (C) du fond de la cuve.

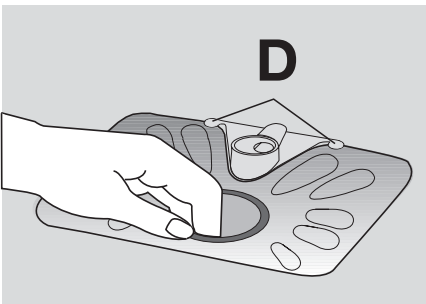

6. Nettoyez les filtres sous l'eau courante.
7. Remplacez le filtre plat (C) dans sa position initiale. Vérifiez qu'il est correctement placé sous les deux guides (D).
8. Placez le filtre grossier (A) dans le microfiltre (B) et appuyez sur les deux filtres à la fois.
9. Remettez le système de filtre en place.
10. Bloquez-le en tournant la poignée du microfiltre (B) dans le sens des aiguilles d'une montre jusqu'à la butée.

### Pour nettoyer les bras d'aspersion

Ne retirez pas les bras d'aspersion. Si des résidus ont bouché les orifices des bras d'aspersion, éliminez ceux-ci à l'aide d'un objet pointu.

### Nettoyage des surfaces externes

Nettoyez les surfaces externes de l'appareil, de même que le bandeau de commandes, à l'aide d'un chiffon doux humide. Utilisez uniquement un peu d'eau savonneuse. N'utilisez en aucun cas des substances abrasives, des tampons à récurer ou des solvants (acétone).

## EN CAS D'ANOMALIE DE FONCTIONNEMENT

L'appareil ne démarre pas ou se met à l'arrêt en cours de programme.

Dans un premier temps, essayez de trouver une solution au problème (reportez-vous au

tableau). Si vous n'y parvenez pas, contactez votre service après-vente.

**Dans le cas de certaines anomalies, les voyants clignotent pour indiquer un code d'alarme.**

Code d'alarme	Anomalie
<ul style="list-style-type: none"> <li>Le voyant du programme clignote de façon continue.</li> <li>Le voyant Fin clignote à une reprise de façon intermittente.</li> </ul>	L'appareil n'est pas approvisionné en eau.
<ul style="list-style-type: none"> <li>Le voyant du programme clignote de façon continue.</li> <li>Le voyant Fin clignote à deux reprises de façon intermittente.</li> </ul>	L'appareil ne vidange pas.
<ul style="list-style-type: none"> <li>Le voyant du programme clignote de façon continue.</li> <li>Le voyant Fin clignote à trois reprises de façon intermittente.</li> </ul>	Le système de sécurité anti-débordement s'est déclenché.

 **Avertissement** Mettez l'appareil à l'arrêt avant de procéder aux vérifications.

Mauvais fonctionnement	Cause probable	Solution possible
L'appareil ne se remplit pas d'eau.	Le robinet d'eau est bouché ou entartré.	Nettoyez le robinet d'eau.
	La pression d'eau est trop faible.	Contactez votre service des eaux.
	Le robinet d'eau est fermé.	Ouvrez le robinet d'eau.
	Le filtre du tuyau d'entrée d'eau est bouché.	Nettoyez le filtre.
	Le tuyau d'entrée d'eau est mal raccordé.	Assurez-vous que le raccordement est correct.
Le lave-vaisselle ne vidange pas.	Le tuyau d'entrée d'eau est détérioré.	Assurez-vous que le tuyau d'entrée d'eau n'est pas détérioré.
	L'écoulement de l'évier est bouché.	Nettoyez l'écoulement de l'évier.
	Le tuyau d'évacuation d'eau est mal raccordé.	Assurez-vous que le raccordement est correct.
Le système de sécurité anti-débordement s'est déclenché.	Le tuyau d'évacuation de l'eau est détérioré.	Assurez-vous que le tuyau d'évacuation de l'eau n'est pas détérioré.
		Fermez le robinet d'eau et contactez votre service après vente.
Le programme de lavage ne démarre pas.	La porte du lave-vaisselle est ouverte.	Fermez la porte du lave-vaisselle.
	La prise n'est pas raccordée à la prise murale.	Branchez la prise d'alimentation.
	Le fusible de la boîte à fusibles a grillé.	Remplacez le fusible.

Après vérification, mettez le lave-linge en fonctionnement. Le programme reprend là où il s'était interrompu. Si l'anomalie se reproduit, contactez votre service après vente. Si d'autres codes d'alarme s'affichent, contactez le service après-vente.

Les renseignements à fournir au service après vente figurent sur la plaque signalétique.

Inscrivez les éléments suivants :

– Modèle (MOD.) .....  
 ....

– Numéro du produit  
(PNC) .....

– Numéro de série  
(S.N.) .....

### Les résultats de lavage et de séchage ne sont pas satisfaisants



Problème	Cause possible	Solution possible
La vaisselle n'est pas propre.	Vous n'avez pas sélectionné le programme approprié pour ce type de vaisselle et de salissure.	Vérifiez que ce programme de lavage est approprié pour ce type de vaisselle et de salissure.
	Les paniers n'ont pas été chargés correctement, l'eau n'a pas pu accéder à toutes les surfaces.	Chargez les paniers correctement.
	Les bras d'aspersion ne peuvent pas tourner parce que la vaisselle est mal positionnée.	Vérifiez qu'une disposition incorrecte de la vaisselle ne bloque pas les bras d'aspersion.
	Les filtres sont encrassés ou mal montés et installés.	Assurez-vous que les filtres sont propres et correctement montés et installés.
	Vous avez utilisé trop peu de produit de lavage ou avez oublié d'approvisionner le distributeur de produit de lavage.	Vérifiez que la quantité de produit de lavage est suffisante.
Traces de tartre sur la vaisselle.	Le réservoir de sel régénérant est vide.	Remplissez le réservoir de sel régénérant avec du sel spécial pour lave-vaisselle.
	L'adoucisseur d'eau a été mal réglé.	Réglez l'adoucisseur d'eau.
	Le bouchon du réservoir de sel régénérant n'a pas été vissé correctement.	Assurez-vous que le bouchon du réservoir de sel est correctement fermé.
Les verres et la vaisselle présentent des rayures, des taches blanches ou un film bleuâtre.	Le dosage du liquide de rinçage est trop élevé.	Réduisez le dosage du liquide de rinçage.
Traces de gouttes d'eau séchée sur les verres et la vaisselle	Le dosage du liquide de rinçage est insuffisant.	Augmentez le dosage du liquide de rinçage.
	Il se peut que le produit de lavage soit en cause.	Utilisez une autre marque de produit de lavage.
La vaisselle est mouillée.	Vous avez sélectionné un programme de lavage sans phase de séchage ou avec une phase de séchage courte.	Laissez la porte du lave-vaisselle entrouverte pendant quelques minutes avant de retirer la vaisselle.
La vaisselle est mouillée et terne.	Le distributeur de liquide de rinçage est vide.	Remplissez le distributeur de liquide de rinçage.

## CARACTÉRISTIQUES TECHNIQUES

Dimensions	Largeur	596 mm
	Hauteur	818-898 mm
	Profondeur	555 mm

Pression de l'eau d'alimentation	Minimale	0,5 bar (0,05 MPa)
	Maximale	8 bar (0,8 MPa)
Arrivée d'eau <sup>1)</sup>	Eau froide ou eau chaude	maximum 60 °C
Capacité	Couverts	12

1) Raccordez le tuyau d'arrivée d'eau à un robinet fileté (3/4 po).

-  La plaque signalétique située sur le bord intérieur de la porte de l'appareil donne des informations sur le branchement électrique.
-  Si l'eau chaude est produite à partir de sources énergétiques alternatives plus respectueuses de l'environnement (par ex. panneaux solaires ou photovoltaïques et énergie éolienne), utilisez un raccordement à l'eau chaude pour réduire la consommation énergétique.

## EN MATIÈRE DE PROTECTION DE L'ENVIRONNEMENT

Le symbole  sur le produit ou son emballage indique que ce produit ne peut être traité comme déchet ménager. Il doit être remis au point de collecte dédié à cet effet (collecte et recyclage du matériel électrique et électronique).

En procédant à la mise au rebut de l'appareil dans les règles de l'art, nous préservons l'environnement et notre sécurité, s'assurant ainsi que les déchets

seront traités dans des conditions optimum.

Pour obtenir plus de détails sur le recyclage de ce produit, veuillez prendre contact avec les services de votre commune ou le magasin où vous avez effectué l'achat.

Recyclez les matériaux portant le symbole . Déposez les emballages dans les bacs de recyclage prévus à cet effet.

